

MS 500i

**STIHL**



2 - 34  
34 - 65

Қолдану нұсқаулығы  
Инструкция по эксплуатации



**Мазмұны**

1	Сөз басы.....	2
2	Осы Пайдалану нұсқаулығы туралы ақпарат.....	2
3	Шолу.....	3
4	Қауіпсіздік техникасы ережелері.....	4
5	Мотоараны пайдалануға дайын күйге келтіріңіз.....	13
6	Мотоараны құрастырыңыз.....	13
7	Ара шынжырының төжегішін орнатыңыз және жіберіңіз.....	15
8	Жанармайды араластырыңыз және мотораға құйыңыз.....	16
9	Моторды іске қосу және тоқтату.....	17
10	Мотоараны тестілеңіз.....	18
11	Мотоарамен жұмыс істөңіз.....	20
12	Жұмыс аяқталғаннан кейін.....	25
13	Тасымалдау.....	25
14	Сақтау шарттары.....	25
15	Тазарту.....	26
16	Қызмет көрсету.....	28
17	Жөндеу.....	29
18	Ақаулықтарды көтіру.....	29
19	Техникалық сипаттамалар.....	30
20	Бағыттауыш шиналар мен ара шынжырын құрамдастыру.....	31
21	Қосалқы бөлшек (жинақтаушы) және құрал-жабдықтар.....	32
22	Көдеге жарату.....	32
23	ЕО нормаларына сәйкестік сертификаты.....	32
24	мекенжайлар.....	33

**1 Сөз басы**

Қымбатты сатып алушылар,

STIHL таңдағаныңыз үшін қуаныштымыз. Біз өзіміздің жоғары сапалы өнімдерімізді клиенттеріміздің қажеттіліктеріне сәйкес әзірлейміз және өндіреміз. Тіпті төтенше жүктемелердің өзінде жоғары дәрежелі сенімділікке ие өнімдер осылай жасалады.

STIHL компаниясы да қызмет көрсетудегі жоғары сапаны жақтайды. Біздің мамандандырылған дилерлеріміз білікті кеңес береді және оқытады, сондай-ақ жан-жақты техникалық қолдау көрсетеді.

STIHL компаниясы табиғатқа өзінің ұқыпты мен жауапты көзқарасы туралы ашыла мәлімдейді. Осы пайдалану жөніндегі нұсқаулық сіздің STIHL бұйымыңызды сенімді және экологиялық күйінде ұзақ мерзім бойы пайдалануға мүмкіндік береді.

Сеніміңіз үшін сізге алғыс білдіреміз және STIHL өнімдерінен көп ләззат алуыңызды тілейміз.



Д-р. Николас Штиль

**МАҢЫЗДЫ! ҚОЛДАНУДЫҢ АЛДЫНДА ОҚЫП ШЫҒЫҢЫЗ ЖӘНЕ САҚТАП ҚОЙЫҢЫЗ.**

## 2 Осы Пайдалану нұсқаулығы туралы ақпарат

### 2.1 Мәтіндегі ескертулердің таңбаламасы

 Сақтандыру

- Ескерту, ауыр жарақат келтіруі немесе өлімге себеп болуы мүмкін қауіптілікті көрсетеді.
  - ▶ Аталған шаралар, күрделі жарақаттан немесе өлімнен құтылуға көмектеседі.

*Нұсқау*

- Ескерту, мүліктік нұқсан келтіруі мүмкін қауіптілікті көрсетеді.
  - ▶ Аталған шаралар, мүлікке нұқсан келтіруден құтылуға көмектеседі.

### 2.2 Мәтіндегі нышандар



Бұл нышан осы Пайдалану нұсқаулығындағы бір тарауға қатысты болып келеді.

## 3 Шолу

### 3.1 Мотоара

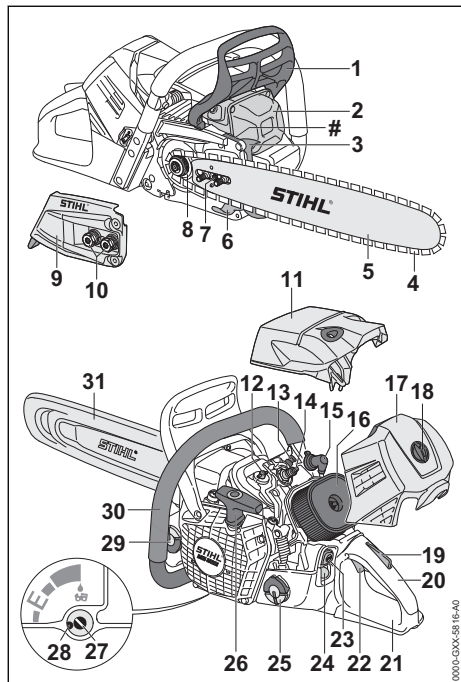

#### 1 Алдыңғы қол қорғанысы

Алдыңғы қол қорғанысы сол қолды ара шынжырымен жанасудан қорғайды, шынжыр тежегішін орнату үшін қызмет етеді және кері соққан кезде шынжыр тежегішін белсендіреді.

#### 2 Шуыл бәсеңдеткіш

Шуыл бәсеңдеткіш мотоарадан шығатын акустикалық эмиссияны азайтады.

#### 3 Тісті тірек

Тісті тірек ағашпен жұмыс істеген кезде мотоараны ұстап тұрады.

#### 4 Ара шынжыры

Ара шынжыры сүректі кеседі.

#### 5 Бағыттаушы шина

Бағыттаушы шина ара шынжырын бағыттайды.

#### 6 Шынжыр ұстап алғыш

Шынжыр ұстап алғыш ұшып түскен немесе үзілген ара шынжырын іліп алады.

#### 7 Тартпалы бұранда

Тартпалы бұранда тізбектің керілуін реттеу үшін қызмет етеді.

#### 8 Шынжыр жұлдызшасы

Шынжыр жұлдызшасы ара шынжырын қозғалысқа әкеледі.

#### 9 Шынжыр жұлдызшасының қақпағы

Шынжыр жұлдызшасының қақпағы шынжыр жұлдызшасын жауып тұрады және бағыттаушы шинаны мотоараға бекітеді.

#### 10 Сомындар

Сомындар жұлдызшаның қаптамасын мотоараға бекітеді.

#### 11 Қаптама

Қаптама қозғалтқышты жабады.

#### 12 Қақпақтың құлпы

Қақпақтың құлпы қақпақты мотоараға бекітеді.

#### 13 Декомпрессия қақпақшасы

Декомпрессиялық клапан қозғалтқыштың іске қосуын жеңілтеді.

#### 14 От алдыру білтесі

От алдыру білтесі қозғалтқыштағы отын мен ауа қоспасын тұтандырады.

#### 15 От алдыру білтесінің жалғағышы

От алдыру білтесінің түйіспелі ұштығы от алдыру сымын от алдыру білтесімен қосады.

#### 16 Ауа сүзгісі

Ауа сүзгісі қозғалтқышпен сорылатын ауаны тазартады.

#### 17 Сүзгі қақпағы

Сүзгі қақпағы ауа сүзгісін жабады.

#### 18 Сүзгі қақпағының бекітпесі

Сүзгі қақпағының бекітпесі мотоарадағы қақпақты бекітеді.

#### 19 Газ иінтірегінің тежеуіші

Газ иінтірегінің тежеуіші газ иінтіректі бұғаттан шығару үшін тағайындалған.

#### 20 Басқару тұтқышы

Басқару тұтқышы мотоараны басқару, ұстау және бағыттау үшін қолданылады.

#### 21 Артқы қол қорғанысы

Артқы қол қорғанысы оң қолды ұшып түскен немесе үзілген ара шынжырымен жанасудан қорғайды.

#### 22 Газ иінтірегі

Газ иінтірек қозғалтқышты жылдамдату үшін тағайындалған.

#### 23 Ажырату түймесі

Қозғалтқышты өшіру үшін ажырату түймесі қолданылады.

**24 Қолмен атқарылатын жанармай сорғысы**  
Қолмен басқарылатын жанармай сорғысы қозғалтқышты іске қосуды жеңілдетеді.

**25 Жанармай багының бітеуіш**  
Жанармай багының бітеуіші жанармай бағын жауып тұрады.

**26 Іске қосатын арқан**  
Іске қосатын арқан қозғалтқышты іске қосу үшін қолданылады.

**27 Май сорғысының реттегіш бұрандасы**  
Май сорғысының реттегіш бұрандасы ара шынжырына арналған жабысқақ майының құйылатын мөлшерін реттеу үшін тағайындалған.

**28 Тірек**  
Тірек май сорғысының реттегіш бұрандасын шектейді.

**29 Май багының бітеуіші**  
Май багының бітеуіші май бағын жауып тұрады.

**30 Түтікшелі тұтқыш**  
Түтікшелі тұтқыш мотоараны ұстау, жүргізу және тасымалдау үшін қызмет етеді.

**31 Шынжырдың қоршауы**  
Тізбекті қоршау ағаш тілу тізбегімен байланысты болдырмайды.

## # Сериялық номер

### 3.2 Жабдықтау ерекшеліктері

Мотоара сату нарығына байланысты төмендегі жабдықтау ерекшеліктеріне ие болуы мүмкін:

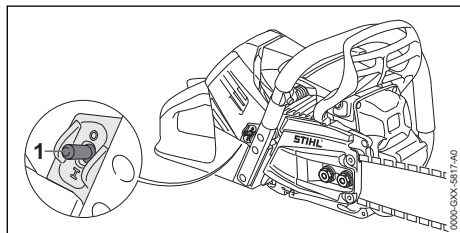



**1 Сап жылытудың қайта қосқышы**  
Сап жылытудың қайта қосқышы сапты жылытуды қосып, сөндіреді. Сапты жылыту басқару тұтқышын және түтікшелі тұтқышты жылытады.

### 3.3 Таңбалар

Таңбалар мотоарада болуы және мыналарды білдіруі мүмкін:

 Бұл таңба жанармай бағын білдіреді.

 Бұл таңба ара шынжырының жабысқақ майына арналған бакты білдіреді.

 Бұл бағыт бойынша ара шынжырының тежегіші қосылады немесе босатылады.

 Бұл таңба ара шынжыры жүрісінің бағытын бейнелейді.

 Бұл таңба май сорғысының реттегіш бұрандасын және ара шынжырының жабысқақ майының өнімділігін білдіреді.

 Ара шынжырын керуге арналған айналу бағыты

 Осы белгі сап жылытудың қайта қосқышын білдіреді.

 Осы белгі декомпрессия қақпақшасын білдіреді.

 Бұл таңба ажырату түймесін білдіреді.

 **LWA** Өнімнен салыстырмалы шу деңгейін қамтамасыз ету үшін 2000/14/ЕҚ директивасына сәйкес кепілді дыбыстық қуат деңгейі, дБ(A).

## 4 Қауіпсіздік техникасы ережелері

### 4.1 Ескерту нышандары

Мотоарадағы ескерту нышандары мынаны білдіреді:

 Қауіпсіздік техникасы ережелері мен осы шараларды ұстаныңыз.

 Пайдалану нұсқаулығын оқып шығыңыз, түсініңіз және сақтап қойыңыз.

 Қорғаныс көзілдірігін, есту мүшелерін қорғайтын құралын және қорғаныс дулығасын қолданыңыз.

 Кері соққы кезінде қауіпсіздік техникасы ережелері мен осы шараларды ұстаныңыз.

### 4.2 Мақсатына сай қолдану

STIHL MS 500i мотоарасы сүректі кесуге және ағашты кесуге немесе алып тастауға тағайындалған.

## ▲ Сақтандыру

- Егер мотоара мақсаты бойынша қолданылмаса, адамдар зардап шегуі немесе қаза табуы, сондай-ақ оларға материалдық зиян келтірілуі мүмкін.
  - ▶ Мотоараны осы пайдалану жөніндегі нұсқаулықта сипатталғандай пайдаланыңыз.

### 4.3 Пайдаланушыларға қойылатын талаптар

## ▲ Сақтандыру

- Үйретілмеген пайдаланушылар мотоараның қауіптілігін түсінбеуі және оған мән бермеуі мүмкін. Пайдаланушы және басқа да адамдар ауыр жарақат алуы немесе қайтыс болуы мүмкін.



- ▶ Пайдалану нұсқаулығын оқып шығыңыз, түсініңіз және сақтап қойыңыз.

- ▶ Егер мотоараны басқа тұлғаға берсе: пайдалану нұсқаулығын қоса беріңіз.
- ▶ Пайдаланушы келесі талаптарды қанағаттандыратынына көз жеткізіңіз:
  - Пайдаланушы шаршаған емес.
  - Пайдаланушы мотоараны пайдалану және онымен жұмыс істеу үшін физикалық, тактильдік және психикалық жақтан сау болып табылады. Егер пайдаланушының физикалық қабілеті, дене түйсігі арқылы сезіну қабілеті немесе ақыл-ой қабілеті шектеулі болса, онда пайдаланушы, жауапты тұлғаның бақылауымен немесе нұсқауларымен ғана жұмыс істей алады.
  - Пайдаланушы мотоараның қауіптілігін біле алады және бағалай алады.
  - Пайдаланушы кәмелетке толған тұлға болып табылады немесе пайдаланушы мамандыққа ұлттық ережелерге сәйкес бақылаумен оқиды.
  - Пайдаланушы мотоараны бірінші рет пайдаланудың алдында STIHL мамандандырылған дилеріне немесе құзыретті тұлғаға барып, білім алды.
  - Пайдаланушы алкоголь, дәрі-дәрмек немесе есірткі әсерінде емес.
- ▶ Егер пайдаланушы мотоарамен алғаш рет жұмыс істесе: бөренелерді аралауға арналған сандалдардың немесе тіреуіштердің үстінде егеп үйренуі қажет.

- ▶ Кез келген күмән туындаған жағдайда: STIHL мамандандырылған дилеріне жүгініңіз.
- Моторараның от алдыру жүйесі электр магнит өрісін туындатады. Электрмагнит өрісі кардиостимуляторға әсерін тигізуі мүмкін. Пайдаланушы ауыр жарақат алуы немесе қайтыс болуы мүмкін.
  - ▶ Егер пайдаланушыға кардиостимулятор орнатылған болса: кардиостимуляторға әсердің келмейтіндігіне көз жеткізу қажет.

### 4.4 Киімдер мен жарақтандыру

## ▲ Сақтандыру

- Жұмыс істеген кезде ұзын шаш мотоараға ілініп кетуі мүмкін. Пайдаланушы ауыр жарақат алуы мүмкін.
  - ▶ Ұзын шашты иықтан жоғары болатындай етіп ораңыз және бекітіңіз.
- Жұмыс істеген кезде заттар жоғары жылдамдықпен лақтырылуы мүмкін. Пайдаланушы жарақат алуы мүмкін.
  - ▶ Нық жабысатын қорғаныс көзілдірігін киіңіз. Қорғаныс көзілдірігінің сәйкестігі EN 166 стандартына және ұлттық нормаларына және сәйкес және сәйкес келетін белгілермен сатуға рұқсат етіледі.
- ▶ STIHL компаниясы бетке қорғанғыс бетпердесін киюді ұсынады.
- ▶ Киетін киімнің жеңі ұзын және жоғарғы бөлігі қымталған болуы тиіс.
- Арамен жұмыс істеу барысында шуыл пайда болады. Шуыл есту қабілетін зақымдауы мүмкін.



- ▶ Есту мүшелерін қорғайтын құралдарды кию.



- Кесу кезінде ұшатын бөлшектері дене зақымына әкеліп соғуы мүмкін.
  - ▶ Егер жұмыс барысында заттардың құлауы ықтимал болса: қорғаныс дулығысын кию.
- Жұмыс істеген кезде шаң көтерілуі және түтін тудыруы мүмкін. Дем жұтылатын шаң мен түтін денсаулыққа зиян келтіруге және аллергиялық серпілістерді тудыру мүмкін.
  - ▶ Егер шаң құйындалатын болса немесе бұлдыр туындайтын болса: шаңға қарсы маска тағыңыз.
- Сай келмейтін киім ағаштарға, ұсақ қопаларға және мотоараға ілініп кетуі мүмкін. Тиісті киім кимеген

пайдаланушылар ауыр жарақат алуы мүмкін.

- ▶ Тығыз тиіп тұратын киім кию.
- ▶ Мойынорағыштар мен әшекейлерді алып тастаңыз.

- Жұмыс барысында пайдаланушы айналмалы ара шынжырымен жанасуы мүмкін. Пайдаланушы ауыр жарақат алуы мүмкін.
  - ▶ Тіленуден қорғауы бар ұзын шалбар киіңіз.
- Ағашпен жұмыс істеу барысында пайдаланушы жаралануы мүмкін. Тазарту немесе техникалық қызмет көрсету барысында пайдаланушы ара шынжырымен жанасуы мүмкін. Пайдаланушы жарақат алуы мүмкін.
  - ▶ Төзімді материалдан жасалған жұмыс қолғаптарын киіңіз.
- Егер пайдаланушы сай келемейтін аяқ киімді кисе, ол тайғанауы мүмкін. Егер пайдаланушы араның айналмалы ара шынжырымен байланысқа түссе, ол жаралануы мүмкін. Пайдаланушы жарақат алуы мүмкін.
  - ▶ Мотоарамен жұмыс істеуге арналған тіленуден қорғауы бар қоныштары жоғары етік киіңіз.

## 4.5 Жұмыс кеңістігі және қоршаған орта

### ▲ Сақтандыру

- Бөгде тұлғалар, балалар және жануарлар мотоара пен лақтырылған заттардың қауіптілігін түсінбеуі және оған мән бермеуі мүмкін. Бөгде адамдар, балалар және жануарлар ауыр жарақат алуы және оларға материалдық нұқсан келтірілуі мүмкін.
  - ▶ Бөтен адамдар, балалар мен жануарлар жұмыс учаскесінен алшақ жерде болуы тиіс.
  - ▶ Мотоараны қараусыз қалдырмаңыз.
  - ▶ Мотоара балалардан алыс болғанына көз жеткізу керек.
- Егер қозғалтқыш жұмыс істеп тұрса, шуылжұтқыштан ыстық пайдаланылған газдар бөлінеді. Ыстық пайдаланылған газдар оңай жанатын материяның тұтануына және өрттің пайда болуына себепші болуы мүмкін.
  - ▶ Оңай жанатын материалдар пайдаланылған газдардың ағысынан жеткілікті қашықтықта болуы тиіс.

## 4.6 Қауіпсіз күй

### 4.6.1 Мотоара

Егер келесі шарттар сақталса, мотоара қауіпсіз күйде болады:

- Мотоара зақымдалмаған.
- Мотоарадан жанармай өтіп кетпейді.
- Жанармай бағының тежеуіші мен май бағының тежеуіші жабық.
- Мотоара таза күйінде.
- Шынжыр ұстап алғыштың құрылғысы орнатылған және жарамды күйде.
- Ара шынжырының тежегіші қызмет етеді.
- Пайдалану элементтері жұмыс істеп тұр және ешқандай өзгеріске ұшырамады.
- Шынжырды майлауға арналған май қызмет етеді.
- Шынжыр жұлдызшасына түсу іздері 0,5 мм-ден терең емес.
- Осы пайдалану нұсқаулығында көрсетілген бағыттаушы шина мен ара шынжыры құрамдастырымдарының бірі кіріктірілген.
- Бағыттаушы шина мен ара шынжыры дұрыс орнатылған.
- Ара шынжыры дұрыс тартылған.
- Мотоарада түпнұсқалы STIHL құрал-жабдықтар орнатылған.
- Құрал-жабдықтар дұрыс орнатылған.

### ▲ Сақтандыру

- Жарамсыз күйдегі толықтырушы бөлшектер тиісінше жұмыс істемейді, ол қауіпсіздік қондырғыларының істен шығуына және жанармайдың бөлінуіне алып келуі мүмкін. Адамдар ауыр жарақат алуы немесе қайтыс болуы мүмкін.
  - ▶ Зақымдалмаған мотоарамен жұмыс істеңіз.
  - ▶ Егер мотоарадан жанармай өтіп кететін болса: мотоарамен жұмыс жасауды тоқтату қажет және STIHL мамандандырылған дилерінің өкіліне хабарласу керек.
  - ▶ Жанармай бағының тежеуіші мен май бағының тежеуіші жабық.
  - ▶ Егер мотоара лас болса: мотоараны тазалаңыз.
  - ▶ Шынжыр ұстап алғыштың құрылғысының орнатылуы тиіс және жарамды күйде болуы керек.
  - ▶ Мотоараны өзгертпеңіз. Айрықша жағдайлар: бағыттаушы шина мен ара шынжырының араласуымен пайдалану нұсқаулығында көрсетілгендердің бірін орнату.

- ▶ Егер басқару элементтері жұмыс істемесе: мотоарамен жұмыс істемеңіз.
- ▶ Мотоараға түпнұсқалы STIHL құрал-жабдықтар орнатыңыз.
- ▶ Бағыттаушы шина мен ара шынжырын осы пайдалану нұсқаулығында сипатталғандай қолданыңыз.
- ▶ Құрал-жабдықтарды сипаттамаға сәйкес орнату қажет, ол осы пайдалану нұсқаулығында немесе осындай құрал-жабдықтарға арналған пайдалану нұсқаулығында бар.
- ▶ Заттарды мотоараның тесіктеріне тықпаңыз.
- ▶ Тозған немесе бұзылған көрсеткіш тақтайшаларды ауыстырыңыз.
- ▶ Кез келген күмән туындаған жағдайда: STIHL мамандандырылған дилеріне жүгініңіз.

#### 4.6.2 Бағыттаушы шина

Егер келесі шарттар сақталса, бағыттаушы шина қауіпсіз күйде болады:

- Бағыттаушы шина зақымдалмаған.
- Бағыттаушы шина деформацияланбаған.
- Қуыс дәл сол тереңдікте немесе науаның ең аз тереңдігінен тереңірек болуы тиіс,  19.3.
- Қуыс тисінде қылау жоқ.
- Қуыс тарылмаған және ұлғаймаған.

### ▲ Сақтандыру

- Қауіптілік жағдайында бағыттаушы шина ара шынжырын дұрыс бағыттай алмайды. Айналымды ара шынжыры бағыттаушы шинадан шығып кетуі мүмкін. Адамдар ауыр жарақат алуы немесе қайтыс болуы мүмкін.
  - ▶ Зақымдалмаған бағыттаушы шинамен жұмыс істеңіз.
  - ▶ Егер қуыс тереңдігі ең аз тереңдіктен төмен болса: Бағыттаушы шинаны ауыстырыңыз.
  - ▶ Апта сайын бағыттаушы шинаны қылаудан тазартыңыз.
  - ▶ Кез келген күмән туындаған жағдайда: STIHL мамандандырылған дилеріне жүгініңіз.

#### 4.6.3 Ара шынжыры

Егер келесі шарттар сақталса, ара шынжыры қауіпсіз күйде болады:

- Ара шынжыры зақымдалмаған.
- Ара шынжыры дұрыс егелген.
- Кесуші тістерде тозу іздері көрінеді.

### ▲ Сақтандыру

- Қауіпсіз емес күйде толықтырушы бөлшектер дұрыс жұмыс істемеуі және қауіпсіздік қондырғысының күші әрекет етпеуі мүмкін. Адамдар ауыр жарақат алуы немесе қайтыс болуы мүмкін.
  - ▶ Зақымдалмаған ара шынжырымен жұмыс істеңіз.
  - ▶ Ара шынжырын дұрыс қайрау.
  - ▶ Кез келген күмән туындаған жағдайда: STIHL мамандандырылған дилеріне жүгініңіз.

## 4.7 Жанармай және май құю үдерісі

### ▲ Сақтандыру

- Осы мотоараның жұмысы үшін қолданылатын жанармай бензиннің қоспасынан және екі ырғақты қозғалтқыштың майынан құралған. Жанармай және бензин өте өртке қауіпті болып табылады. Егер жанармай немесе бензин ашық отпен немесе ыстық заттармен байланысса, онда бұл өртке немесе жарылысқа әкеліп соғуы мүмкін. Адамдар ауыр жарақат алуы немесе қайтыс болуы және оларға материалдық нұқсан келтірілуі мүмкін.
  - ▶ Жанармай мен бензинді қызудың әсерінен және оттан қорғау қажет.
  - ▶ Жанармай және бензинді төгуге болмайды.
  - ▶ Егер отын ағып кетсе: отынды сүртіп алыңыз және мотоараның барлық бөлшектерін кептіріп алғаннан кейін қозғалтқышты қайтадан іске қосып байқаңыз.
  - ▶ Темекі тартпау.
  - ▶ Оттың жанында май құюға болмайды.
  - ▶ Жанармай құяр алдында қозғалтқышты сөндіріңіз де, оның суығанын күтіңіз.
  - ▶ Қозғалтқышты отын құятын жерден кемінде 3 метрлік қашықтықта іске қосу қажет.
- Жанармай мен бензиннің буларын ішке тарту улануға әкеліп соғуы мүмкін.
  - ▶ Жанармай және бензиннің буларын ішке тартуға болмайды.
  - ▶ Май құюды жақсы желдетілетін жерде орындау керек.
- Мотоара жұмыс жасау кезінде немесе өте ыстық ортада қызады. Жанармай типіне, биіктікке, қоршаған орта температурасына және мотоара температурасына

байланысты жанармай кеңейіп, жанармай бағында артық қысым пайда болуы мүмкін. Егер жанармай бағының тежеуіші ашық болса, онда жанармайдың төгілуі және жануы мүмкін. Пайдаланушы ауыр жарақат алуы, сондай-ақ материалдық нұқсан келтірілуі мүмкін.

- ▶ Жанармай бағының қақпағын ашқанға дейін мотоараның сууын күтіңіз.
- ▶ Баяу және бірнеше қимылмен жанармай бағының қақпағын ашыңыз.
- Жанармай немесе бензин құйылған киім оңай жанғыш болып келеді. Адамдар ауыр жарақат алуы немесе қайтыс болуы және оларға материалдық нұқсан келтірілуі мүмкін.
  - ▶ Егер киімге жанармай немесе бензин құйылса: киімді ауыстыру керек.
- Жанармай, бензин немесе екі ырғақты қозғалтқыштарға арналған май қоршаған ортаға кері әсерін тигізуі мүмкін.
  - ▶ Жанармай, бензин немесе екі ырғақты қозғалтқыштарға арналған майды төгуге болмайды.
  - ▶ Жанармай, бензин немесе екі ырғақты қозғалтқыштарға арналған майды ережелерге сай және экологиялық таза тәсілмен пайдаға асыру.
- Егер жанармай, бензин немесе екі ырғақты қозғалтқыштарға арналған май теріге немесе көзге тисе, бұл терінің немесе көздің тітіркенуіне алып келуі мүмкін.
  - ▶ Жанармай, бензин немесе екі ырғақты қозғалтқыштарға арналған маймен байланысудан аулақ болу керек.
  - ▶ Егер теріге тиіп кетсе: зақымдалған аумақтарды сабындап, судың көп мөлшерімен жуыңыз.
  - ▶ Егер көзге тиіп кетсе: көзіңізді кемінде 15 минут бойы судың көп мөлшерімен шайыңыз және дәрігерге қаралыңыз.
- Мотоараны от алдыру жүйесі ұшқынға алып келеді. Ұшқындар сыртқа шыға отырып, жеңіл тұтанатын және жарылу қаупі бар орталарда өртенудің себебіне айналуы мүмкін. Адамдар ауыр жарақат алуы немесе қайтыс болуы және оларға материалдық нұқсан келтірілуі мүмкін.
  - ▶ Пайдалану жөніндегі осы нұсқаулықта сипатталған от алдыру білтесін пайдалану қажет.
  - ▶ От алдыру білтесін қатайтып бұрап және қатайтып тастаңыз.
  - ▶ От алдыру білтесінің жанасқан ұшын нықтап қысыңыз.

- Егер мотоараға сәйкес келмейтін бензиннен немесе сәйкес келмейтін майдан құралған жанармай құйылса, немесе бензин және екі ырғақты қозғалтқышқа арналған май дұрыс мөлшерде құйылмаса, онда бұл араның істен шығуына алып келуі мүмкін.
  - ▶ Жанармайды осы пайдалану нұсқаулығында сипатталғандай араластыру қажет.
- Егер жанармай ұзақ уақыт сақталынса, онда бензин мен екі ырғақты қозғалтқыштарға арналған майдың қоспасы бөлінуі немесе ескіруі мүмкін. Егер мотоараға бөлінген немесе ескі жанармай құйылса, онда бұл араның істен шығуына алып келуі мүмкін.
  - ▶ Мотоараға май құяр алдында: жанармайды араластыру.
  - ▶ 30 күннен кем сақталынған бензин мен екі ырғақты қозғалтқыштарға арналған майдың қоспасын пайдалану қажет (STIHL MotoMix: 5 жыл).

## 4.8 Жұмыстар

### 4.8.1 Аралар

#### ▲ Сақтандыру

- Жұмыс аясының шегінен естілуі шегінде адам болмаса, қажеті болған жағдайда сізге жедел көмек ешкім көрсете алмайды.
  - ▶ Жұмыс аясының шегінен тыс адамдардың естілуі шегінде бар болуына көз жеткізіңіз.
- Егер пайдаланушы қозғалтқышты дұрыс іске қоспаса, ол мотоараны бақылауды жоғалтуы мүмкін. Пайдаланушы ауыр жарақат алуы мүмкін.
  - ▶ Қозғалтқышты осы пайдалану нұсқаулығында сипатталғандай іске қосыңыз.
  - ▶ Ара шынжыры еденге немесе заттарға тиген жағдайда: қозғалтқышты іске қоспаңыз.
- Пайдаланушы белгіленген жағдайларда жұмысқа шоғырлана алмайды. Пайдаланушы мотоараны игере алмай, сүрініп құлап, ауыр жарақаттар алуы мүмкін.
  - ▶ Жұмысты байыпты және тиянақты түрде атқарыңыз.
  - ▶ Егер жарықтандыру шарттары және көріну дәрежесі нашар болса: мотоарамен жұмыс істемеңіз.
  - ▶ Мотоарамен жалғыз жұмыс істеңіз.



- ▶ Иық деңгейінен жоғары жерде жұмыс атқармаңыз.
- ▶ Кедергілерден сақ болыңыз.
- ▶ Еденде тұрып жұмыс істеңіз және тепе-теңдікті сақтаңыз. Егер биіктікте жұмыс істеу керек болса: көтерілетін жұмыс алаңын немесе қауіпсіз ағаштарды пайдаланыңыз.
- ▶ Шаршағандық белгілері болса: жұмыста үзіліс жасаңыз.
- Қозғалтқыш жұмыс істеп тұрған кезде пайдаланылған газдар шығарылады. Пайдаланылған газдарды жұту адамдарды уландыруы мүмкін.
  - ▶ Пайдаланылған газдарды жұтуға болмайды.
  - ▶ Мотоарамен жақсы желдетілетін жерде жұмыс істеңіз.
  - ▶ Жүрек айну, бас аурулары пайда болғанда, көз көруі, есту нашарлағанда немесе бас айналғанда: жұмысты тоқтатып, дәрігерге қаралыңыз.
- Егер пайдаланушы қозғалтқыш жұмыс істеп тұрған кезінде құлаққаптарды пайдаланған болса, ол дыбыстарды шектеулі деңгейде қабылдап бағалай алады.
  - ▶ Жұмысты байыпты және тиянақты түрде атқарыңыз.
- Егер ара шынжырының тежегіші іске қосылғанда газды бассаңыз, тежегіш бұзылу мүмкін.
  - ▶ Жұмысты бастар алдында ара шынжырының тежегішін сөндіру керек.
- Айналмалы ара шынжыры пайдаланушыны жарақаттауы мүмкін. Пайдаланушы ауыр жарақат алуы мүмкін.
  - ▶ Айналмалы ара шынжырына жақындауға болмайды.
  - ▶ Егер ара шынжыры қандай да бір затпен бұғатталған болса: қозғалтқышты сөндіріп, ара шынжырының тежегішін іске қосыңыз. Содан кейін ғана затты алып тастаңыз.
- Айналмалы ара шынжыры ысиды және ұлғаяды. Егер ара шынжыры толық майланбаса немесе тартылып кетсе, ара шынжыры бағыттаушы шинадан шығып кетуі немесе үзіліп кетуі мүмкін. Адамдар ауыр жарақат алуы және оларға материалдық нұқсан келтірілуі мүмкін.
  - ▶ Ара шынжырына жабысқақ май қолдану.
  - ▶ Жұмыс барысында ара шынжырының кернеуін тұрақты тексеріп отырыңыз. Егер ара шынжыры кернеуі тым төмен болса: ара шынжырын керу.

- Егер мотоара жұмыс кезінде өзгерсе немесе әдеттен тыс болса, мотоара қауіпсіз күйде болмауы мүмкін. Адамдар ауыр жарақат алуы және оларға материалдық нұқсан келтірілуі мүмкін.
  - ▶ Жұмысты аяқтап, STIHL мамандандырылған дилеріне жүгініңіз.
- Жұмыс кезінде мотоарадан дірілдер туындауы мүмкін.
  - ▶ Қорғап қолданыңыз.
  - ▶ Жұмыс уақытында үзіліс жасаңыз.
  - ▶ Егер қан айналымының бұзылуының белгілері білінсе: дәрігерге қаралыңыз.
- Егер ара шынжырының айналмалы шынжыры қатты затқа тисе, ұшқын пайда болуы мүмкін. Ұшқындар жеңіл тұтанатын қауіп бар орталарда өртену себебі болуы мүмкін. Адамдар ауыр жарақат алуы немесе қайтыс болуы және оларға материалдық нұқсан келтірілуі мүмкін.
  - ▶ Оңай тұтанғыш аймақта жұмыс істеуге болмайды.
- Газ иінірегі босатылған кезде, ара шынжыры қысқа уақыт бойы айнала беретін болады. Жылжымалы кескіш шынжыр кесіп қалу мүмкін. Адамдар ауыр жарақат алуы мүмкін.
  - ▶ Ара шынжыры айналуын тоқтатқанша күтіңіз.

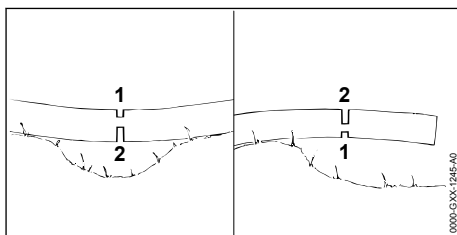

## ▲ Сақтандыру

- Егер ағашты тамырынан қатты күшпен кернеу түссе, бағыттаушы шина қысылуы мүмкін. Пайдаланушы мотоараны игере алмай, ауыр жарақаттар алуы мүмкін.
  - ▶ Алдымен қысым тарапында (1) босату кесігін, содан кейін созу тарапында (2) бөлу кесігін аралаңыз.

### 4.8.2 Бұтақтарды аралап кесу

## ▲ Сақтандыру

- Егер құлаған ағаштың алдымен төменгі жағын кессе, ағаш бұтақтарының кесірінен жерге сүйене алмайды. Жұмыс барысында

ағаш жылжып кетуі мүмкін. Адамдар ауыр жарақат алуы немесе қайтыс болуы мүмкін.

- ▶ Ағаш кесілген кезде, алдымен төменгі жағындағы үлкен бұтақтарын кесу.
- ▶ Діңгекте тұрып бұтақтарда жұмыс істемеңіз.
- Бұтанақтарды кесу барысында кесілген бұтақ құлап түсуі мүмкін. Пайдаланушы сүрініп кетуі, құлауы және жарақат алуы мүмкін.
  - ▶ Ағашты діңгек түбінен ағаштың ұшар басына қарай кесу.

#### 4.8.3 Ағаш кесу

### ▲ Сақтандыру

- Тәжірибесіз адамдар ағаш кесу кезіндегі қауіпті бағалай алмайды. Адамдар ауыр жарақат алуы немесе қайтыс болуы және оларға материалдық нұқсан келтірілуі мүмкін.
  - ▶ Пайдаланушының ағаш кесу техникасы саласында тиісті білімі және ағаш кесу жұмыстарын орындау тәжірибесі болуы қажет.
  - ▶ Егер бір нәрсе түсініксіз болса: көмек алу үшін және тиісті ағаш кесу техникасын анықтау үшін білікті маманды шақырыңыз.
- Ағаш кесу кезінде адамның үстіне бұтақтар немесе заттар құлауы мүмкін. Құлаған бөліктер неғұрлым көп болса, ауыр жарақат алу немесе өлім қаупі соғұрлым жоғары болады. Материалдық нұқсан келтірілуі мүмкін.
  - ▶ Ағаш кесу бағытын ағаш құлайтын жер бос болатындай етіп анықтаңыз.
  - ▶ Жұмыс аймағынан ағаштың 2,5 радиусының қашықтығында бөтен адамдар, балалар мен жануарлар болмауы тиіс.
  - ▶ Ағаш кесуді бастар алдында иілген немесе құрғақ бұтақтарды алып тастаңыз.
  - ▶ Егер ағаштың жоғарғы жағынан иілген немесе құрғақ бұтақтарды алып тастау мүмкін болмаса: көмек алу үшін және тиісті ағаш кесу техникасын анықтау үшін білікті маманға хабарласыңыз.
  - ▶ Көрші тұрған ағаштардың ұшар бастарын бақылап, құлаған бұтақтардан аулақ болыңыз.
- Ағаш кесілгеннен кейін, ол діңгекке соғылып, сынуы немесе пайдаланушыға қарай ұшып кетуі мүмкін. Пайдаланушы ауыр жарақат алуы немесе қайтыс болуы мүмкін.
  - ▶ Ағаштың артқы жағындағы бүйіріне шығу жолын жоспарлаңыз.
  - ▶ Шығу жолы бойынша кері жүріп, құлап бара жатқан ағашты бақылаңыз.
  - ▶ Беткейден төмен қарай кері жүруге болмайды.
- Жұмыс аймағы мен шығу жолындағы кедергілер пайдаланушыға бөгет болуы мүмкін. Пайдаланушы шалынып, құлап кетуі мүмкін. Пайдаланушы ауыр жарақат алуы немесе қайтыс болуы мүмкін.
  - ▶ Жұмыс аймағынан және шығу жолынан кедергілерді алып тастаңыз.
- Егер шала жоңқалған орын, рұқсат алаңы немесе діңгектің жоңқаланбаған бөлігі жоңқаланса немесе тым ерте жоңқаланып қойса, ағаш кесу бағыты бұдан әрі сақталмауы немесе ағаш тым ерте құлауы мүмкін. Адамдар ауыр жарақат алуы немесе қайтыс болуы және оларға материалдық нұқсан келтірілуі мүмкін.
  - ▶ Шала жоңқалған орынды жоңқалауға немесе шамадан тыс жоңқалауға болмайды.
  - ▶ Рұқсат алаңы немесе діңгектің жоңқаланбаған бөлігін соңғы кезекте жоңқалаңыз.
  - ▶ Егер ағаш тым ерте құлай бастаса: негізгі жоңқалау орнын бөліп, шығу жолына шегініңіз.
- Егер айналмалы ара шынжыры бағыттаушы шинаның жоғарғы ширегінде ағаш құлататын сынаға соқтықса және тез тежелсе, кері соққы болуы мүмкін. Адамдар ауыр жарақат алуы немесе қайтыс болуы мүмкін.
  - ▶ Алюминийден немесе пластиктен жасалған ағаш құлататын сыналарды пайдаланыңыз.
- Егер ағаш жерге толық құламаса немесе басқа ағашқа ілініп қалса, пайдаланушы ағаш кесуді бақылай алмай қалуы мүмкін.
  - ▶ Ағаш кесуді тоқтатыңыз және ағашты жерге жүкарбамен немесе тиісті келік құралымен түсіріңіз.

## 4.9 Реакция күші

### 4.9.1 Қайтарым

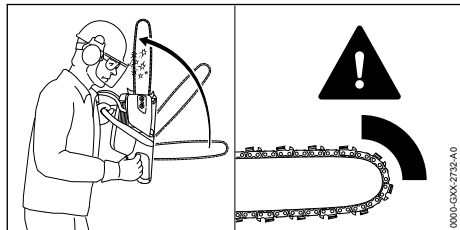

Қайтарым келесі себептерден пайда болуы мүмкін:

- Егер айналмалы ара шынжыры бағыттаушы шина шыңының жоғарғы ширегінде қатты қарнақ сынасына соқтықса және жылдам тежелсе.
- Егер айналмалы ара шынжыры бағыттаушы шинаның жоғарғы жағында қысылып қалса.

Ара шынжырының тежегіші қайтарып берудің алдын ала алмау мүмкін.

### ▲ Сақтандыру

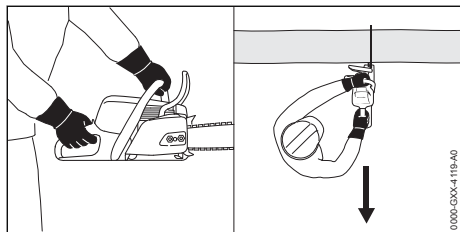

- Серпіліс пайда болған жағдайда мотоара пайдаланушы жаққа жоғарыға ойнауы мүмкін. Пайдаланушы мотоараны игере алмай, ауыр жарақат алуы немесе өліп кетуі мүмкін.
  - ▶ Мотоараны екі қолыңызбен ұстау керек.
  - ▶ Дененің мотоара айналысының барынша ұзын радиусында болуын болдырмаңыз.
  - ▶ Осы пайдалану нұсқаулығында сипатталғандай жұмыс істеңіз.
  - ▶ Бағыттаушы шина шыңының жоғарғы ширек аймағында жұмыс істеуге болмайды.
  - ▶ Тек араның шынжыры дұрыс егелген және дұрыс тартылған жағдайда ғана жұмыс істеу қажет.
  - ▶ Қайтарымды төмендететін ара шынжырын пайдалану.
  - ▶ Мотоараның кішкентай ұшты басы бар бағыттаушы шина бастиегін пайдалану.
  - ▶ Толық газ берілген кезде аралаңыз.

### 4.9.2 Тарту

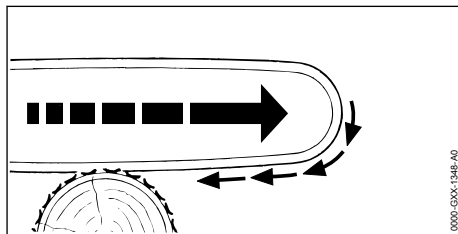

Бағыттаушы шинаның төменгі панелімен жұмыс барысында, ара шынжыры пайдаланушыдан бөлінеді.

### ▲ Сақтандыру

- Егер айналмалы ара шынжыры қатты затқа соқтығып, жылдам тежелсе, пайдаланушы мотоараны күрт қатты итеріп жіберуі мүмкін. Пайдаланушы мотоараны игере алмай, ауыр жарақат алуы немесе өліп кетуі мүмкін.
  - ▶ Мотоараны екі қолыңызбен ұстау керек.
  - ▶ Осы пайдалану нұсқаулығында сипатталғандай жұмыс істеңіз.
  - ▶ Бағыттаушы шинаны кесікке тура бағыттау.
  - ▶ Тісті тіректі дұрыс орнату.
  - ▶ Толық газ берілген кезде аралаңыз.

### 4.9.3 Қайтарым

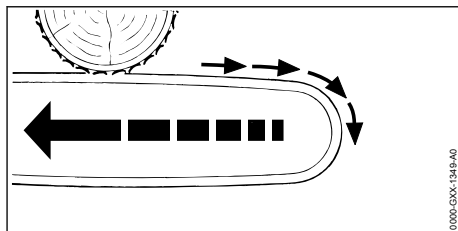

Егер бағыттаушы шинаның жоғарғы бөлігінде жұмыс істесе, мотоара қолданушыға қарай итеріледі.

### ▲ Сақтандыру

- Егер араның айналмалы шынжыры қатты затқа соқтығып, жылдам тежелсе, пайдаланушы мотоараны күрт қатты итеріп жіберуі мүмкін. Пайдаланушы мотоараны игере алмай, ауыр жарақат алуы немесе өліп кетуі мүмкін.
  - ▶ Мотоараны екі қолыңызбен ұстау керек.
  - ▶ Осы пайдалану нұсқаулығында сипатталғандай жұмыс істеңіз.

- ▶ Бағыттаушы шинаны кесікке тура бағыттау.
- ▶ Толық газ берілген кезде аралаңыз.

## 4.10 Тасымалдау

### ▲ Сақтандыру

- Тасымалдау кезінде мотоара төңкерілуі немесе жылжып кетуі мүмкін. Адамдар ауыр жарақат алуы және оларға материалдық нұқсан келтірілуі мүмкін.
  - ▶ Моторды тоқтатыңыз.
  - ▶ Ара шынжырының тежегішін орнатыңыз.
  - ▶ Шынжырдың қоршауын бағыттаушы шинаның үстімен бағыттаушы шинаны түгел жауып тұратындай етіп жылжытыңыз.
  - ▶ Мотоараны бекіту белбеуімен, белдікпен немесе торқапшығымен ол төңкерілмейтіндей және жылжымайтындай етіп бекіту керек.

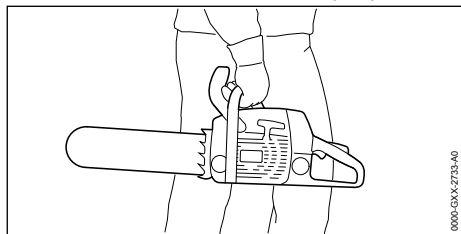

- Қозғалтқыштың ұзақ жұмысынан кейін шуылжұтқының және қозғалтқыштың ысып кетуі мүмкін. Пайдаланушы күйіп қалуы мүмкін.
  - ▶ Мотоараны бағыттаушы шина төменге қарап тұратындай етіп, оң қолмен сабынан ұстап апару.

## 4.11 Сақтау шарттары

### ▲ Сақтандыру

- Балалар мотоараның қауіптілігін түсінбеуі және оған мән бермеуі мүмкін. Балалар ауыр жарақат алуы мүмкін.
  - ▶ Моторды тоқтатыңыз.
  - ▶ Ара шынжырының тежегішін орнату.
  - ▶ Шынжырдың қоршауын бағыттаушы шинаның үстімен бағыттаушы шинаны түгел жауып тұратындай етіп жылжыту.
  - ▶ Мотоараны балалардан алшақ жерде сақтаңыз.
- Мотоарадағы электрлік түйіспелер мен металлды толықтырушы бөлшектер ылғалды әсерінен тоттануы мүмкін. Мотоара бұзылуы мүмкін.

- ▶ Мотоараны таза және құрғақ күйде сақтаңыз.

## 4.12 Тазалау, қызмет көрсету және жөндеу

### ▲ Сақтандыру

- Егер тазалау, техникалық қызмет көрсету немесе жөндеу кезінде қозғалтқыш жұмыс істесе, онда араның шынжырының айналуы мүмкін. Адамдар ауыр жарақат алуы және оларға материалдық нұқсан келтірілуі мүмкін.
  - ▶ Моторды тоқтатыңыз.
  - ▶ Ара шынжырының тежегішін орнатыңыз.
- Қозғалтқыштың ұзақ жұмысынан кейін шуылжұтқының және қозғалтқыштың ысып кетуі мүмкін. Адамдардың күйік алуы мүмкін.
  - ▶ Шуылжұтқы мен қозғалтқыш салқындағанға дейін күте тұру қажет.
- Өткір тазартқыш құралдар, су ағынымен өңдеу немесе өткір заттарды қолдану мотоараны, бағыттаушы шинаны және ара шынжырды зақымдауы мүмкін. Егер мотоараны, бағыттаушы шинаны немесе ара шынжырды тазаламаса, онда араның құрастыратын толықтырушы бөлшектері дұрыс жұмыс істемеуі және қауіпсіздік қондырғысын істен шығаруы мүмкін. Адамдар ауыр жарақат алуы мүмкін.
  - ▶ Мотоараны, бағыттаушы шинаны, ара шынжырын осы пайдалану нұсқаулығында сипатталғандай тазалаңыз.
- Мотоараға пайдалану жөніндегі нұсқаулықта көрсетілгендей қызмет көрсетілмесе немесе жөнделмесе, толықтырушы бөлшектер одан әрі теріс жұмыс істей алмайды да, сақтандырғыш құрылғылар істен шығады. Адамдар ауыр жарақат алуы немесе қайтыс болуы мүмкін.
  - ▶ Пайдалану нұсқаулығында сипатталған бойынша мотоараға күтім жасау және техникалық қызмет көрсету.
- Егер бағыттаушы шина және ара шынжыры осы пайдалану нұсқаулығында сипатталғандай тазартылмаса немесе жөнделмесе, онда толықтырушы бөлшектер дұрыс жұмыс істемеуі және қауіпсіздік қондырғысының күші әрекет етпеуі мүмкін. Адамдар ауыр жарақат алуы мүмкін.
  - ▶ Пайдалану нұсқаулығында сипатталған бойынша бағыттаушы шина мен ара











шынжырына күтім жасау және техникалық қызмет көрсету.

- Ара шынжырына күтім жасау немесе техникалық қызмет көрсету кезінде пайдаланушы араның өткір тістерінен жарақат алуы мүмкін. Пайдаланушы жарақат алуы мүмкін.
  - ▶ Тезімді материалдан жасалған жұмыс қолғаптарын киіңіз.

## 5 Мотоараны пайдалануға дайын күйге келтіріңіз

### 5.1 Мотоараны пайдалануға дайын күйге келтіріңіз

Жұмыстарды бастамас бұрын келесі қадамдарды орындау керек:

- ▶ Келесі толықтырушы бөлшектер қауіпсіз күйде екеніне көз жеткізіңіз:
  - Мотоара,  4.6.1.
  - Бағыттаушы шина,  4.6.2.
  - Ара шынжыры,  4.6.3.
- ▶ Мотоараны тазалаңыз,  15.1.
- ▶ Бағыттаушы шина мен ара шынжырын орнату,  6.1.1.
- ▶ Ара шынжырын керу,  6.2.
- ▶ Ара шынжырларына арналған жабысқақ май құйыңыз,  6.3.
- ▶ Ара шынжырының тежегішін тексеру,  10.4.
- ▶ Мотоараға май құю,  8.2.
- ▶ Басқару элементтерін тексеріңіз,  10.5.
- ▶ Шынжырдың майын тексеру,  10.6.
- ▶ Егер келесі қадамдарды орындау мүмкін болмаса: Мотоараны қолданбаңыз және STIHL компаниясының мамандандырылған сату орталығына хабарласыңыз.

## 6 Мотоараны құрастырыңыз

### 6.1 Бағыттаушы шинаны және ара шынжырын демонтаж жасау және алу

#### 6.1.1 Бағыттаушы шина мен ара шынжырын орнату

Шынжыр жұлдызшасының астына тіркеуге және іліп қоюға болатын бағыттаушы шиналар мен ара шынжырының араласымы техникалық паспортта көрсетілген,  20.1.

- ▶ Қозғалтқышты сөндіріңіз және ара шынжырының тежегішін іске қосыңыз.

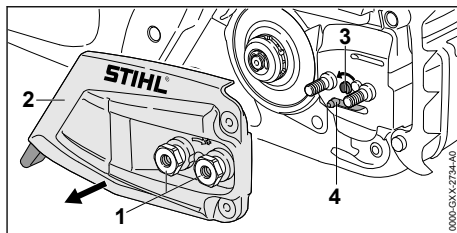

- ▶ Сомынды (1) шынжырлы жұлдызшаның қақпағы (2) шешілмейінше сағат тіліне қарсы айналдыру.
- ▶ Шынжырлы жұлдызшаның қақпағын (2) алып тастаңыз.
- ▶ Тартпалы бұранданы (3) сағат тіліне қарсы бағытта, тартпалы тұтқа (4) сол жақ корпусына жанасқанға дейін айналдырыңыз.

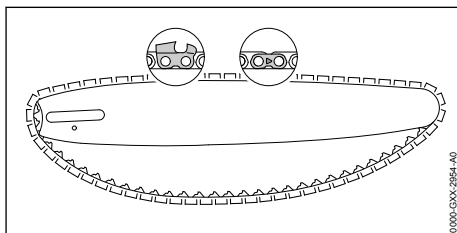

- ▶ Ара шынжырын бағыттаушы шиналар қуысына қозғалыс барысында нұсқағыш жоғарғы бетте ара шынжырының жалғағыш компоненттеріне нұсқап тұратындай етіп төсеу керек.

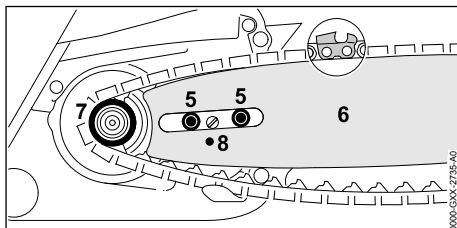

- ▶ Ара шынжыры бар бағыттаушы шиналарды мотоараға келесі шарттар орындалатындай етіп орнату:
  - Ара шынжырының жетекші буындары шынжыр жұлдызша тістерінің (7) арасында орналасқан.
  - Белдемелі бұранда (5) бағыттаушы шинаның (6) саңылауында орналасқан.
  - Жылжымалы ысырманың (4) кертiгi бағыттауыш шинаның (6) саңылауында (8) болады.

Бағыттаушы шиналар бағыты (6) маңызды емес. Бағыттаушы шиналар (6) мөртабаны алдыңғы бөлігінде де (басында) болуы мүмкін.

► Ара шынжырының тежегішін босатыңыз.

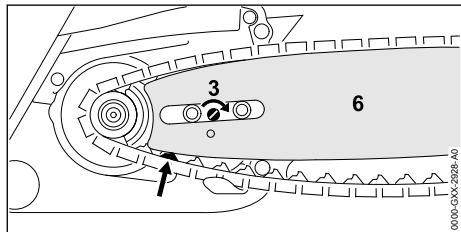

- Қысатын бұраманы (3) ара шынжыры бағыттаушы шинаға жанасып тұрмайынша сағат тіліне қарай бұрай беру қажет. Бұл кезде ара шынжырының жетекші буындары бағыттаушы шина қуысына баруы тиіс. Бағыттаушы шина (6) мен ара шынжыры мотораға жанасып тұрады.
- Шынжыр жұлдызша қақпағын (2) мотораға бір-біріне жанасып тұратындай етіп тіркеу қажет.
- Сомынды (1) қатайтып бұрап, қатайтып тастау.

### 6.1.2 Бағыттаушы шинаны және ара шынжырын демонтаж жасау

- Қозғалтқышты сөндіріңіз және ара шынжырының тежегішін іске қосыңыз.
- Сомынды шынжырлы жұлдызшаның қақпағы шешілмейінше сағат тіліне қарсы айналдыру.
- Шынжырлы жұлдызшаның қақпағын алып тастаңыз.
- Тартқыш бұранданы тоқтағанша сағат тілі бойымен бұраңыз. Ара шынжыры ажыратылды.
- Бағыттаушы шина мен ара шынжырын алып тастаңыз.

## 6.2 Ара шынжырын керу

Жұмыс барысында ара шынжыры созылуы немесе жиырылуы мүмкін. Ара шынжырының кернеуі өзгереді. Жұмыс барысында ара шынжырының кернеуін тұрақты тексеру және қажетінше тартып отыру қажет.

- Қозғалтқышты сөндіріңіз және ара шынжырының тежегішін іске қосыңыз.

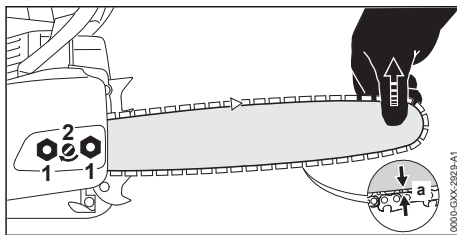

- Сомынның (1) ағытыңыз.
- Ара шынжырының тежегішін босатыңыз.
- Бағыттаушы шинаны жоғары көтеріп, қысқыш бұраманы (2) келесі шарттар орындалғанша дейін сағат тілі бойынша немесе сағат тіліне қарсы бұрау қажет:
  - Бағыттаушы шинаның ортасындағы А қашықтығы 1 мм-ден 2 мм-ге дейін.
  - Ара шынжырын сәл күш салу арқылы екі саусақтың көмегімен бағыттаушы шинаның үстімен тартуға болады.
- Бас жағынан бағыттаушы шинаны көтеріңіз және сомынды (1) бұрап тартыңыз.
- Егер бағыттаушы шинаның ортасындағы А қашықтығы 1 мм-ден 2 мм-ге дейін емес болса: ара шынжырын қайтадан бұрап тастау керек.

## 6.3 Ара шынжырларына арналған жабысқақ май құйыңыз

Жабысқақ май жұмыс істеп тұрған ара шынжырын майлау және суыту үшін арналған.

- Қозғалтқышты сөндіріңіз және ара шынжырының тежегішін іске қосыңыз.
- Мотоараны біркелкі жазықтыққа май бағының бітеуіші жоғары қарап тұратындай етіп қою.
- Май бағы бітеуішінің айналасын дымқыл майлықпен тазарту.

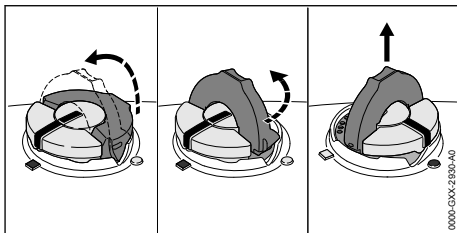

- Май бағы тежеуішінің қамытшасын ашу.
- Май бағын тоқтағанша сағат тілі бойымен бұраңыз.
- Май бағының бітеуішін суырып алу.

- ▶ Ара шынжырына арналған жабысқақ майды бактың шетіне төкпей және асырып алмайтындай етіп құю.
- ▶ Егер майды бактың тежеуішінің қамытшасы жабық болса: шағын қамытты қайырыңыз.

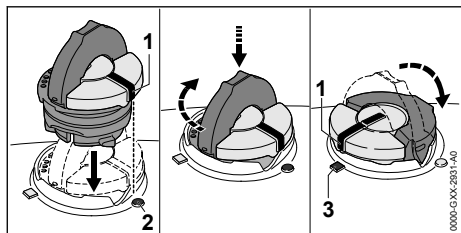

- ▶ Май багының тежеуішін таңбалануы (1) таңбалануына (2) қарайтындай етіп орнату.
- ▶ Май бактың тежеуішіне басып және тірелгенге дейін сағат тілі бойынша бұрау. Май багының тежеуіші өзіне тән дыбыспен бекітілуі тиіс. Таңбалануы (1) таңбалануына (3) қарайды.
- ▶ Май багының тежеуішін жоғары тартуға болатындығын тексеру.
- ▶ Егер май багының тежеуіші жоғары қарай қозғалмаса: май багы тежеуішінің қамытшасын жабу. Май багы жабық.

Егер май багының тежеуішін жоғары тартуға болатын болса, онда келесі әрекеттерді жүзеге асыру қажет:

- ▶ Май багының тежеуішін кез-келген позицияға орнату.

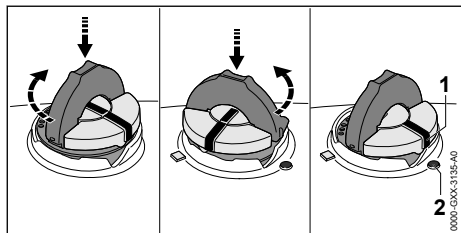

- ▶ Май бактың тежеуішіне басып және тірелгенге дейін сағат тілі бойынша бұрау.
- ▶ Май багының тежеуішіне басу керек және таңбалануы (1) таңбалануына (2) қарағанға дейін, оны сағат тіліне қарсы бұрау.
- ▶ Майдың бағын қайта жабуға тырысу.
- ▶ Егер майдың багы бәрібір жабылмаса: мотоарамен жұмыс жасауды тоқтату қажет және STIHL мамандандырылған дилерінің өкіліне хабарласу керек. Мотоара жарамсыз күйде.

## 6.4 Тісті тіреуішті орнату

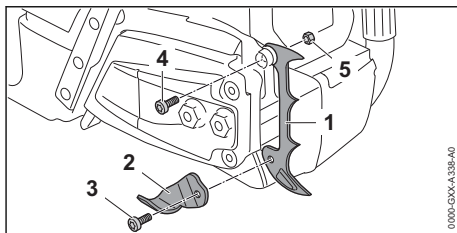

- ▶ Бұранданы (3) бұрап алыңыз және шынжыр ұстап алғышты (2) алып тастаңыз.
- ▶ Тісті тіреуішті (1) орналастырыңыз.
- ▶ Бұранданы (4) бұрап кіргізіңіз.
- ▶ Сомынды (5) салыңыз.
- ▶ Шынжыр ұстап алғышты (2) орналастырыңыз.
- ▶ Бұранданы (3) бұрап кіргізіңіз де, мықтап тартыңыз.
- ▶ Бұранданы (4) мықтап тартыңыз.

## 7 Ара шынжырының тежегішін орнатыңыз және жіберіңіз

### 7.1 Ара шынжырының тежегішін орнату

Мотоара ара шынжырының тежегішімен жабдықталған.

Ара шынжырының тежегіші қолды қорғауға арналған құралдан серпін бойынша қатты серпу кезінде автоматты түрде қосылады және пайдаланушы тарапынан да қосылуы мүмкін.

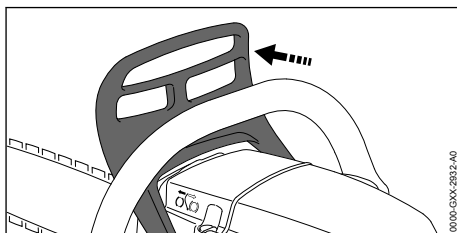

- ▶ Сол қолмен басу және саптан қолды қорғауға арналған құрылғыны алып тастау. Қолды қорғауға арналған құрылғы өзіне тән дыбыспен бекітіледі. Ара шынжырының тежегіші қосылуы.

## 7.2 Ара шынжырының тежегішін босатыңыз

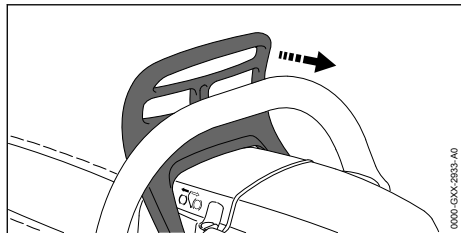

- ▶ Қолды қорғауға арналған құрылғыны сол қолмен өзіңе тарту. Қолды қорғауға арналған құрылғы өзіне тән дыбыспен бекітеледі. Ара шынжырының тежегіші түсірулі.

## 8 Жанармайды араластырыңыз және моторға құйыңыз

### 8.1 Жанармай қоспасын дайындау

Осы араға арналған жанармай бензин мен екі ырғақты қозғалтқыштарға арналған майдың қоспасынан құралған, мөлшері 1:50.

STIHL компаниясы STIHL MotoMix дайын жанармайдың пайдалануға кеңес береді.

Егер жанармай өзі араласатын болса, STIHL екі ырғақты қозғалтқыштарға арналған майын ғана немесе басқа JASO FB, JASO FC, JASO FD, ISO-L-EGB, ISO-L-EGC немесе ISO-L-EGD сыныпты тиімділігі жоғары майды қолдануға болады.

STIHL компаниясы STIHL HP Ultra екі ырғақты қозғалтқыштарға арналған майын немесе қозғалтқыштың барлық қызмет ету мерзімі ішінде шығарындылардың шекті мөндерін қамтамасыз ету үшін балама тиімділігі жоғары мотор майын қолдануды ұсынады.

- ▶ Бензиннің октан санының 90 ROZ төмен емес, ал бензиндегі спирттің үлесі 10% (Бразилия үшін: 27%) мөнінен аспайтындығына көз жеткізу қажет.
- ▶ Екі ырғақты қозғалтқыштарға арналған май талаптарға сәйкес келетіндігіне көз жеткізіңіз.
- ▶ Жанармайдың қажетті көлеміне байланысты, 1:50 мөлшерімен екі ырғақты қозғалтқыштарға арналған майдың және бензиннің дұрыс көлемін есептеу керек. Жанармайды араластырудың мысалдары:

- екі ырғақты қозғалтқыштарға арналған майдың 20 мл, 1 л бензин
- екі ырғақты қозғалтқыштарға арналған майдың 60 мл, 3 л бензин
- екі ырғақты қозғалтқыштарға арналған майдың 100 мл, 5 л бензин
- ▶ Бастапқыда екі ырғақты қозғалтқыштарға арналған майды құю керек, сосын бензинді таза, жанармайға арналған канистрге құю қажет.
- ▶ Жанармайды араластыру.

### 8.2 Мотоараға май құю

- ▶ Қозғалтқышты сөндіріңіз және ара шынжырының тежегішін іске қосыңыз.
- ▶ Мотоараны суытыңыз.
- ▶ Мотоараны біркелкі жазықтыққа жанармай багының бітеуіші жоғары қарап тұратындай етіп қою.
- ▶ Жанармай багы бітеуішінің айналасын дымқыл майлықпен тазарту.
- ▶ Жанармай багы тежеуішінің қамытшасын ашу.

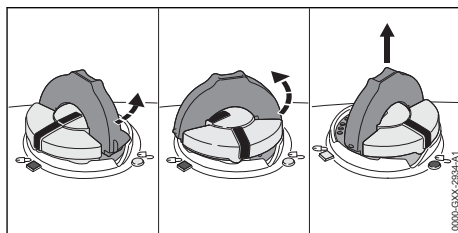

#### ⚠ Сақтандыру

- Мотоара жұмыс жасау кезінде немесе өте ыстық ортада қызады. Жанармай типіне, биіктікке, қоршаған орта температурасына және мотоара температурасына байланысты жанармай кеңейіп, жанармай багында артық қысым пайда болуы мүмкін. Егер жанармай багының тежеуіші ашық болса, онда жанармайдың төгілуі және жануы мүмкін. Пайдаланушы ауыр жарақат алуы, сондай-ақ материалдық нұқсан келтірілуі мүмкін.
  - ▶ Жанармай багының қақпағын ашқанға дейін мотоараның сууын күтіңіз.
  - ▶ Баяу және бірнеше қимылмен жанармай багының қақпағын ашыңыз.
- ▶ Жанармай багының қақпағын сағат тіліне қарсы 1/8 айналымға бұраңыз. Егер жанармай багы қысым астында болса, артық қысымның түсіп жатқаны естілетін болады.



- ▶ Егер артық қысым толығымен түсірілсе: отын бағының қақпағындағы және отын бағындағы белгілер бір-бірімен сәйкес келмегенше, отын бағының қақпағын сағат тіліне қарсы бұраңыз.
- ▶ Жанармай бағының тежеуішін алып тастау.

### Нұсқау

- Сәуленің, күн сәулелерінің және сыртқы температураның әсерінен жанармай тез қабаттарға бөлінуі немесе ескіруі мүмкін. Мотоараға бөлінген немесе ескі жанармайдың майын құю оның бұзылуына себепші болуы мүмкін.
  - ▶ Жанармайды араластыру.
  - ▶ 30 күннен (STIHL MotoMix: 5 жыл) астам сақталған жанармайды құюға болмайды.
- ▶ Жанармайды ол төгілмей, жанармай бағының шетіне дейін кем дегенде 15 мм бос қалмағанша дейін құйыңыз.
- ▶ Егер отын бағының тежеуішінің қапсырмасы жабық болса: қапсырманы ашыңыз.

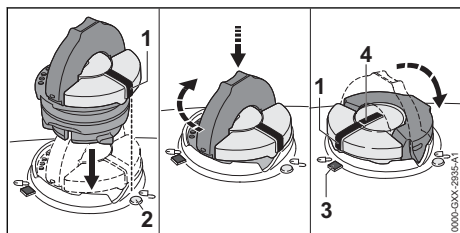

- ▶ Жанармай бағының тежеуішін таңбалануы (1) таңбалануына (2) қарайтындай етіп орнату.
- ▶ Жанармай бактың тежеуішіне басып және тірелгенге дейін сағат тілі бойынша бұрау. Жанармай бактың тежеуіші өзіне тән сыртылмен бекітілуі тиіс. Белгісі (1) белгісімен (4) сәйкес келеді де, белгісіне (3) нұсқайды.
- ▶ Жанармай бағының тежеуішін жоғары тартуға болатындығын тексеру.
- ▶ Егер отын бағының тежеуіші жоғары қарай қозғалмаса: отын бағы тежеуішінің қапсырмасын жабыңыз. Жанармай бағы жабық.

Егер жанармай бағының тежеуішін жоғары тартуға болатын болса, онда келесі әрекеттерді жүзеге асыру қажет:

- ▶ Жанармай бағының тежеуішін кез-келген позицияға орнату.

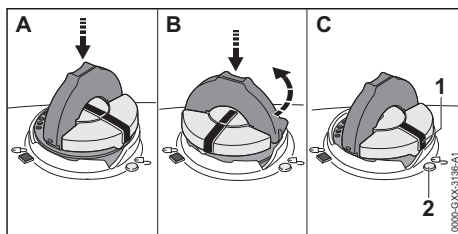

- ▶ Жанармай бактың тежеуішіне басып және тірелгенге дейін сағат тілі бойынша бұрау.
- ▶ Жанармай бағының тежеуішіне басу керек және таңбалануы (1) таңбалануына (2) қарағанға дейін, оны сағат тіліне қарсы бұрау.
- ▶ Жанармайдың бағын қайта жабуға тырысу.
- ▶ Егер отынның бағы бәрібір жабылмаса: мотоарамен жұмыс жасауды тоқтату қажет және STIHL мамандандырылған дилерінің өкіліне хабарласу керек. Мотоара қауіпсіз күйде емес.

## 9 Моторды іске қосу және тоқтату

### 9.1 Қозғалтқышты іске қосу

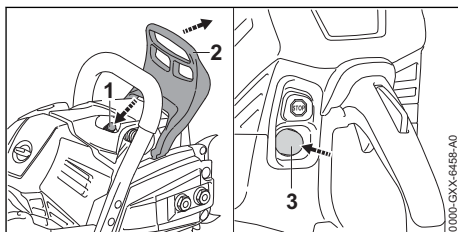

- ▶ Ара шынжырының тежегішін (2) орнатыңыз.
- ▶ Ара шынжырының қоршауын алып тастаңыз.
- ▶ Декомпрессиялық қақпақшасын (1) басыңыз.
- ▶ Қолмен басқарылатын жанармай сорғысын (3) кем дегенде 8 рет басыңыз.

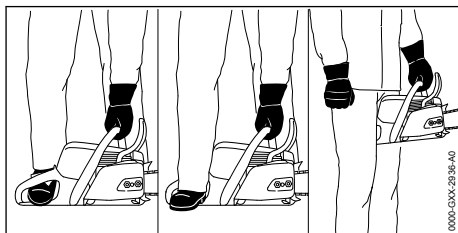

- ▶ Мотоараны 3-тен бір ықтимал тәсілмен ұстап тұрыңыз:
  - Мотоараны тегіс бетке қойыңыз, бас бармақ түтікті сапты құшақтайтындай болып, сол қолмен түтікті сапты алыңыз, араны еденге қысыңыз және оң аяқ етігінің ұшымен артқы қорғанысқа басыңыз.
  - Мотоараны тегіс бетке қойыңыз, бас бармақ түтікті сапты құшақтайтындай болып, сол қолмен түтікті сапты алыңыз, араны еденге қысыңыз және оң аяқ етігінің өкшесімен артқы қорғанысқа басыңыз.
  - Бас бармақ түтікті сапты құшақтайтындай, ал артқы қорғаныс тізелер немесе сандар арасында қысылған болып, мотоараны сол қолмен ұстаңыз.



- ▶ Іске қосу сабын оң қолымен елеулі кедергіге дейін ақырын тартыңыз.
- ▶ Қозғалтқыш іске қосылғанша, іске қосу сабы тез тартуды және жіберуді жалғастырыңыз. Қозғалтқыш бос режимінде жұмыс істеп тұр.

### Нұсқау

- Егер ара шынжырының тежегіші іске қосылғанда газды бассаңыз, тежегіш бұзылу мүмкін.
  - ▶ Жұмысты бастар алдында ара шынжырының тежегішін сөндіру керек.
- ▶ Шынжыр тежегішін босатыңыз. Мотоара қолдануға дайын.
- ▶ Егер ара шынжыры бос режимінде айналып тұрса:
  - ▶ Қозғалтқышты сөндіріңіз және ара шынжырының тежегішін іске қосыңыз.
  - ▶ Мотоараны қолданбаңыз және STIHL компаниясының делдалына хабарласыңыз. Мотоара ақаулы.

## 9.2 Моторды тоқтатыңыз

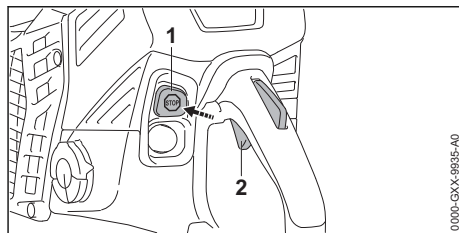

- ▶ Газ иінтірегін (2) босатыңыз. Қозғалтқыш бос режимге ауысады.
- ▶ Ажырату түймесін (1) басыңыз. Қозғалтқыш тоқтайды және ажырату түймесі (1) бастапқы күйге оралады.
- ▶ Егер қозғалтқыш тоқтамаса: мотоараны пайдаланбаңыз және мамандандырылған STIHL дилеріне хабарласыңыз. Мотоара ақаулы.

## 10 Мотоараны тестілеңіз

### 10.1 Шынжыр жұлдызшасын тексеру

- ▶ Моторды тоқтатыңыз.
- ▶ Ара шынжырының тежегішін босатыңыз.
- ▶ Шынжырлы жұлдызшаның қақпағына демонтаж жасау.
- ▶ Бағыттаушы шинаны және ара шынжырын демонтаж жасау.

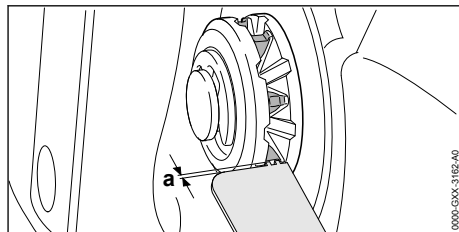

- ▶ STIHL бақылау үлгісінің көмегімен шынжыр жұлдызшадағы ізді тексеру.
- ▶ Егер із  $a = 0,5$  мм-ден терең болса: Мотоараны қолданбаңыз және STIHL компаниясының мамандандырылған сату орталығына хабарласыңыз. Шынжыр жұлдызшаны ауыстыру қажет.

### 10.2 Бағыттаушы шинаны тексеру

- ▶ Қозғалтқышты сөндіріңіз және ара шынжырының тежегішін іске қосыңыз.
- ▶ Бағыттаушы шинаны және ара шынжырын демонтаж жасау.

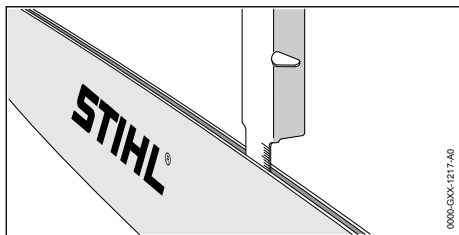

- ▶ STIHL егеу шаблоньнда өлшеуіш сызғыштың көмегімен бағыттаушы шина қуысының тереңдігін өлшеу.
- ▶ Егер келесі шарттардың біреуі орындалған болса, бағыттаушы шинаны ауыстыру:
  - Бағыттауыш шина бұзылған.
  - Қуыстың өлшенген тереңдігі бағыттаушы шина науасының ең аз тереңдігінен төмен,  19.3.
  - Бағыттаушы шинаның қуысы тарылды немесе созылды.
- ▶ Кез келген күмән туындаған жағдайда: STIHL мамандандырылған дилеріне жүгініңіз.

### 10.3 Ара шынжырын тексеру

- ▶ Қозғалтқышты сөндіріңіз және ара шынжырының тежегішін іске қосыңыз.

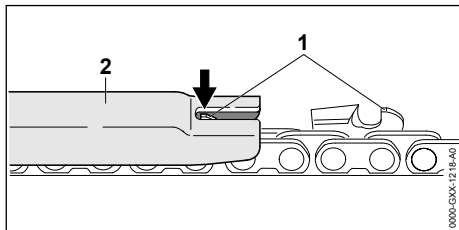

- ▶ Кесу тереңдігін шектегіш (1) биіктігін STIHL (2) егеу шаблоньның көмегімен өлшеу. STIHL егеу шаблонь ара шынжырының бөлігімен сай келуі тиіс.
- ▶ Егер кесу тереңдігін шектегіш (1) егеу шаблоньның (2) шеңберінен шықса: Кесу тереңдігін шектегішті егеу (1),  16.3.

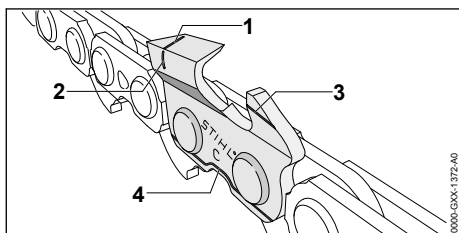

- ▶ Кескіш тістеріндегі тозық белгісі (1-ден 4-ке дейін) көрініп тұр ма, тексеру.
- ▶ Егер кескіш тістерінде белгі көрінбесе: Ара шынжырыны қолданбаңыз және STIHL компаниясының мамандандырылған сату орталығына хабарласыңыз.
- ▶ STIHL егеу шаблонь арқылы кескіш тістің егеу бұрышы 30° құрайтынына көз жеткізіңіз. STIHL егеу шаблонь ара шынжырының бөлігімен сай келуі тиіс.
- ▶ Егер егеу бұрышы 30° шартын сақтамаса: Ара шынжырын қайрау.
- ▶ Кез келген күмән туындаған жағдайда: STIHL мамандандырылған дилеріне жүгініңіз.

### 10.4 Ара шынжырының тежегішін тексеру

- ▶ Қозғалтқышты сөндіріңіз және ара шынжырының тежегішін іске қосыңыз.



#### Сақтандыру

- ▶ Ара шынжырының кескіш тістері өткір. Пайдаланушы жарақат алуы мүмкін.
  - ▶ Тезімді материалдан жасалған жұмыс қолғаптарын киіңіз.
- ▶ Ара шынжырын бағыттаушы шинаның үстімен қолдан тартып көріңіз. Егер ара шынжырын бағыттаушы шинаның үстімен қолдан тарту мүмкін болмаса, ара шынжырының тежегіші істен шыққан.
- ▶ Егер ара шынжырын бағыттаушы шина үстімен қолдан тарту мүмкін болса: Мотоараны қолданбаңыз және STIHL компаниясының мамандандырылған сату орталығына хабарласыңыз. Ара шынжырының тежегіші жарамсыз.

### 10.5 Басқару элементтерін тексеру

#### Газ иіңтірегінің тежеуіші және газ иіңтірегі

- ▶ Қозғалтқышты сөндіріңіз және ара шынжырының тежегішін іске қосыңыз.
- ▶ Газ иіңтірегінің тежеуішін баспай, газ иіңтірегін басып көріңіз.
- ▶ Егер газ иіңтірегі басылса: мотоараны қолданбаңыз және STIHL мамандандырылған дилеріне хабарласыңыз. Газ иіңтірегінің тежеуіші жарамсыз.
- ▶ Газ иіңтірегінің тежеуішін басып, ұстап тұрыңыз.
- ▶ Газ иіңтірегін басыңыз және қайтадан босатыңыз.

- ▶ Егер газ интірегінің қозғалысы қиындатылса немесе ол бастапқы күйге оралмаса: мотоараны қолданбаңыз және STIHL мамандандырылған дилеріне хабарласыңыз.  
Газ интірегі жарамсыз.

### Моторды тоқтатыңыз

- ▶ Қозғалтқышты іске қосыңыз.
- ▶ Ажырату түймесін басыңыз.  
Қозғалтқыш тоқтайды және ажырату түймесі бастапқы күйге оралады.
- ▶ Егер қозғалтқыш тоқтамаса: мотоараны пайдаланбаңыз және мамандандырылған STIHL дилеріне хабарласыңыз.  
Мотоара қаулы.

## 10.6 Шынжырдың майын тексеру

- ▶ Қозғалтқышты іске қосыңыз және ара шынжырының тежегішін сөндіріңіз.
- ▶ Бағыттаушы шина жарық беткейге бағыттау.
- ▶ Газды беру.  
Ара шынжырына арналған жабысқақ май шашырайды және жарық беткейде көрініп тұрады. Шынжырды майлауға арналған май қызмет етеді.
- ▶ Егер ара шынжырына арналған жабысқақ майдың шашырандысы білінбесе:
  - ▶ Моторды тоқтатыңыз.
  - ▶ Ара шынжырларына арналған жабысқақ май құйыңыз.
  - ▶ Шынжырдың майын қайта тексеру.
- ▶ Егер ара шынжырына арналған жабысқақ май жарық беткейде әлі де білінбесе: Мотоараны қолданбаңыз және STIHL компаниясының мамандандырылған сату орталығына хабарласыңыз. Шынжырдың майы жарамсыз.

## 11 Мотоарамен жұмыс істеңіз

### 11.1 Берілетін майдың көлемін реттеу

Мотоарада реттелетін май сорғысы бар.

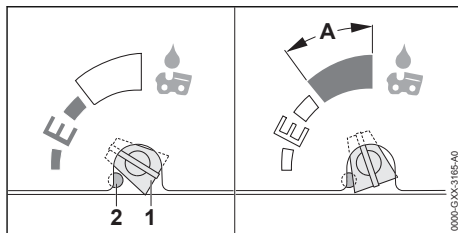

Егер май сорғысының реттегіш бұрандасы (1) E(Ematic) қалпында болса, онда берілетін майдың көлемі пайдаланудың көптеген жағдайлары үшін оңтайлы реттелген дегенді білдіреді.

Май сорғысының берілетін майының көлемін кесіндінің ұзындығына, ағаштың және жұмыс әдістерінің түріне байланысты реттеуге болады. Май сорғысының (1) реттеуші бұрандасын реттеудің диапазоны тіреуішпен (2) шектелген. Берілетін майдың көлемін арттыру үшін тіреуішке (2) басуға болады.

#### Жүктелетін май мөлшерін үлкәйтiңiз

- ▶ Қозғалтқышты сөндіріңіз және ара шынжырының тежегішін іске қосыңыз.
- ▶ Май сорғысының реттеуші бұрандасын (1) сағат тілі бойынша бұрау.

#### Берілетін майдың көлемін қайтадан арттыру

- ▶ Қозғалтқышты сөндіріңіз және ара шынжырының тежегішін іске қосыңыз.
- ▶ Тиісті құралдың көмегімен тіреуішті (2) қысу.  
Тіреуіш (2) ұзақ уақыт бойы қысылған күйінде қалады.

#### Нұсқау

- Егер май сорғысының реттегіш бұрандасы (1) A саласында орын алса, онда май бағы тез азаятын болады. Мүмкін шынжырдың майлануы алдын дұрыс орындалмаған болар.
  - ▶ Май бағын толығымен толтыру.
  - ▶ Егер берілетін майдың артылған көлемі қажет болмаса, онда май сорғысының реттегіш бұрандасын A саласындағы сағат тіліне қарсы бұрау қажет.
- ▶ Май сорғысының реттеуші бұрандасын (1) сағат тілі бойынша бұрау.

#### Май шығынын азайту

- ▶ Қозғалтқышты сөндіріңіз және ара шынжырының тежегішін іске қосыңыз.

- ▶ Май сорғысының реттеуші бұрандасын (1) сағат тіліне қарсы бұрау.

## 11.2 Мотоараны қалай ұстау және қалай жүргізу қажет

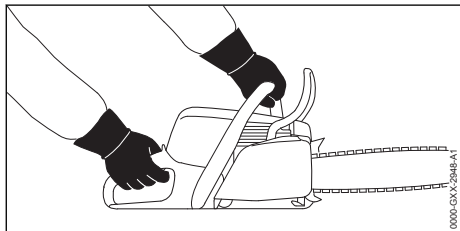

- ▶ Мотоараны сол қолыңызбен тұтқасынан, ал оң қолыңызбен басқару сабынан ұстап тұрыңыз; сол қолдың бас бармағы тұтқаны, ал оң қолдың бас бармағы басқару тұтқасын қапсыруы тиіс.

## 11.3 Аралар



### Сақтандыру

- Серпіліс пайда болған жағдайда мотоара пайдаланушы жаққа жоғарыға ойнауы мүмкін. Пайдаланушы ауыр жарақат алуы немесе қайтыс болуы мүмкін.
  - ▶ Толық газ берілген кезде аралаңыз.
  - ▶ Жоғарғы ширектің айналасын бағыттаушы шина жүзімен аралауға болмайды.
- ▶ Дроссельдік жапқыш толығымен жабық болған кезде бағыттаушы шинаны қимаға енгізіңіз, осылайша шина қисайып кетпеуі керек.

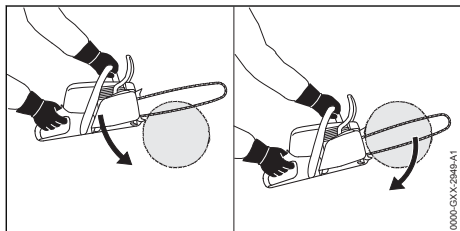

- ▶ Тісті тіректі жақындату және айналу орталығы ретінде пайдалану.
- ▶ Бағыттаушы шинаны сүректен толығымен өткізіңіз, осылайша тісті тірек қайтадан жақындауы тиіс.
- ▶ Мотоараның салмағын қиманың соңында ұстап тұрыңыз.

## 11.4 Бұтақтарды кесу

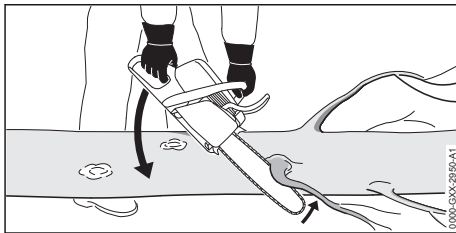

- ▶ Мотоараны негіздемеге сүйеп қойыңыз.
- ▶ Бағыттаушы шинаны бұтаққа ілгерілмелі қозғалыспен қысыңыз.
- ▶ Бұтақты бағыттаушы шинаның жоғарғы бөлігімен жоңқалаңыз.

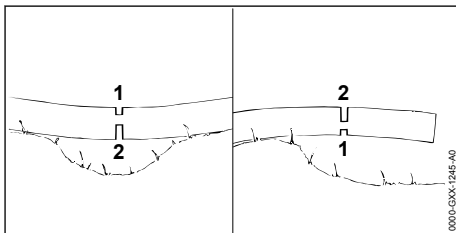

- ▶ Егер бұтаққа кернеу түссе: күш түскен бағытта жұқа кесік (1) жасау және тартып тұрған жақтан аралау (2).

## 11.5 Ағаш кесу

### 11.5.1 Құлау бағытын және аулақ кету жолын анықтау

- ▶ Дестенің бағытын ағаш құлайтын орын бос болатындай етіп белгілеп алу қажет.

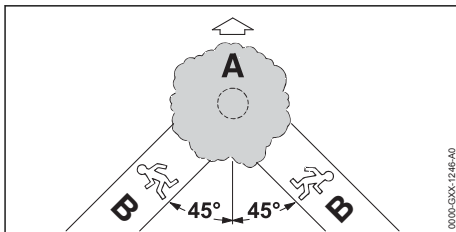

- ▶ Аулақ кету жолын (B) келесі шарттар орындалатындай етіп орнатыңыз:
  - Нұсқағыш түріндегі аулақ кету жолы (B) дестенің бағытына (A) қатысты 45° бұрышты құрауы тиіс.
  - Аулақ кету жолында (B) ешбір кедергі болмауы тиіс.
  - Ағаштың ұшар басын бақылауға болады.
  - Егер аулақ кету жолы (B) ылдида болса, онда ол ылдифа параллель болуы тиіс.

### 11.5.2 Ағаш деңгегінің жанындағы жұмыс аумағын дайындау

- ▶ Діңгектегі жұмыс аймағындағы барлық кедергілерді алып тастау.
- ▶ Діңгектен өсімдіктерді алып тастау.

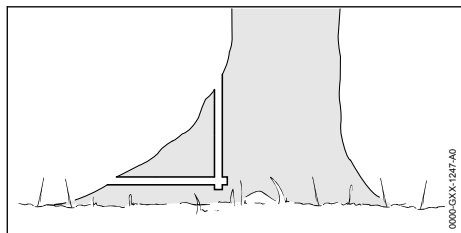

- ▶ Егер діңгекте үлкен, сау тамыр түптері болса: Тамыр түптерін алдымен тік, сосын көлденең жоққалау, сосын алып тастау.

### 11.5.3 Арамен кесіп түсіруге дайындалу

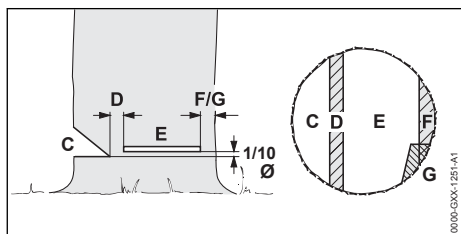

#### C Жоққалау орны

Жоққалау орны ағаштың дестенің бағытын анықтайды.

#### D Шала жоққаланған орын

Шала жоққаланған орын ағаштың топса түрінде құлау бағытын анықтайды. Шала жоққаланған орын ағаш діңінің енінен 1/10 құрайды.

#### E Негізгі жоққалау орны

Негізгі аралау орнының (E) көмегімен діңгек кесілді. Негізгі кесілген жер ара табанының үстінен бөрененің 1/10 диаметрінде (кемінде 3 см) орналасқан.

#### F Қауіпсіздік белдігі

Қорғаныш қайысы ағашты тіреп тұрады және оны мерзімінен бұрын құлап кетуден қорғайды. Қауіпсіздік белдігінің ені діңгектің 1/10-нан 1/5-ке дейінгі диаметрін құрайды.

#### G Діңгектің жоққаланбаған бөлігі

Діңгектің жоққаланбаған бөлігі ағашты тіреп тұрады және оны мерзімінен бұрын құлап кетуден қорғайды. Діңгектің жоққаланбаған бөлігі ені бойынша діңгектің 1/10-нан 1/5-ке дейінгі диаметріне тең.

### 11.5.4 Кесу кертiгiн аралап кесу

Кесу кертiгi ағаштың құлау бағытын анықтайды. Шұңқыр жасауға қойылатын жергiлiктi талаптарды сақтау қажет.

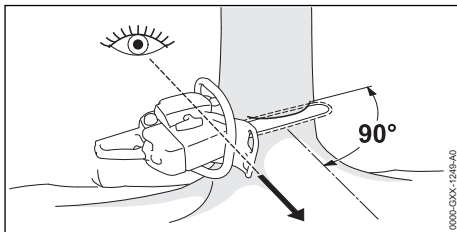

- ▶ Мотоараны кесу кертiгi ағаш кесу бағытына қатысты оң жақ бұрышта орындалатындай, ал мотоара жерге барынша жақын орналасатындай етiп орналастырыңыз.
- ▶ Көлденең қима аралаңыз.
- ▶ Шатыр қимасын көлденең қимасына 45° бұрышпен кесiңiз.

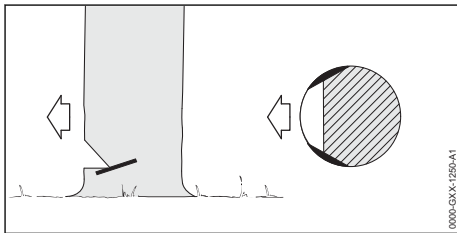

- ▶ Егер ағаш сау және ұзын талшықты болса: ағаш кесектерін төмендегі шарттар орындалатын етіп кесіңіз:
  - Ағаш кесектері екі жағынан бірдей.
  - Ағаш кесектері кесу кертiгiнiң деңгейiнде орналасқан.
  - Ағаш кесегi ені бойынша діңгектің 1/10 диаметріне тең.
- ▶ Діңгек ағаш кесілген кезде жұлынбайды.

### 11.5.5 Ойып кесу

Тесу едісімен жоққалау – ағашты құлату кезіндегі міндетті технология.

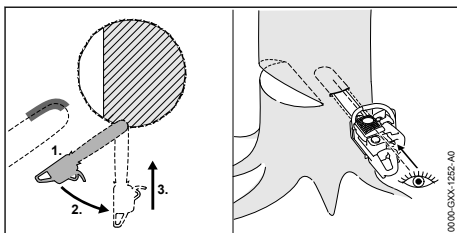

- ▶ Бағыттаушы шинаны ұшының кері жағының көмегімен толық газбен іске қосыңыз.

- ▶ Бағыттаушы шина екі еселі ен бойынша діңгекке кірген сәтке дейін кесу қажет.
- ▶ Шинаны ойып кесу жайғасымына бұрыңыз.
- ▶ Бағыттаушы шинаны қою.

### 11.5.6 Сай келетін негізгі аралау орнын таңдаңыз

Тиісті кесікті таңдау келесі талаптарға байланысты:

- ағаштың табиғи еңсі
- ағаштың бұтақтануы
- Ағаштағы зақымдар
- ағаштың күйі
- егер ағашта қар болса: қардың ауырлығы
- ылдидың бағыты
- желдің бағыты мен жылдамдығы
- жақын маңда орналасқан ағаштар

Осы шарттардың әр түрі арасында айырмашылық бар. Пайдалану нұсқаулығында тек 2 құбылыс сипатталған.

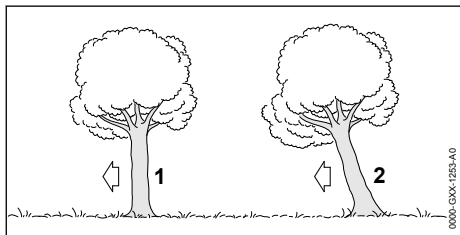

#### 1 Стандартты ағаш

Стандартты ағаш тік тұр және біркелкі орналасқан ұшар басы бар.

#### 2 Құлайтын бағытта орналасқан ортасы ауыр түсіңкі ағаш

Түсіңкі ағаш бүгіліп тұр және оның ұшар басы дестенің бағытына қарай бағытталған.

### 11.5.7 Стандартты ағаштың құлауы діңгектің аз диаметрінде

Стандартты ағаш негізгі жоңқалау мен қауіпсіздік белдігінің көмегімен құлатылады. Егер де діңгектің диаметрі мотоараның нақты кесу ұзындығынан кем болса, осындай негізгі аралау орнын жасаңыз.

- ▶ Ескерту белгісін беру.

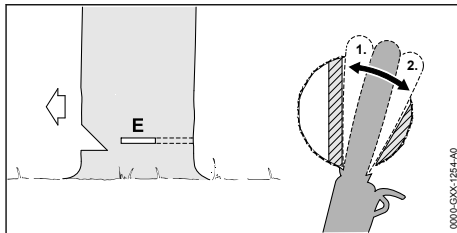

- ▶ Бағыттаушы шинаны негізгі жоңқалау орнына екінші жағынан көрініп тұрмайынша кесу, 11.5.5.
- ▶ Тісті тіректі шала жоңқаланған орынға қою және оны айналу нүктесі ретінде қабылдау.
- ▶ Негізгі жоңқалау орнын шала жоңқаланған орын бағытында ұйымдастыру.
- ▶ Негізгі жоңқалау орнын рұқсат алаңдарының бағытында ұйымдастыру.

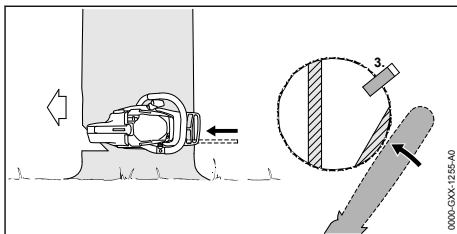

- ▶ Ағаш құлататын сына орнату. Ағаш құлататын сына діңгектің диаметріне және негізгі жоңқалау орнының еніне сай келуі тиіс.
- ▶ Ескерту белгісін беру.
- ▶ Рұқсат алаңын ұзартылған түтікті саппен сыртынан және негізгі жоңқалау орнының жазықтығында көлденең бөлу. Ағаш құлайды.

### 11.5.8 Стандартты ағашты құлату діңгектің үлкен диаметрінде

Стандартты ағаш негізгі жоңқалау мен қауіпсіздік белдігінің көмегімен құлатылады. Егер де діңгектің диаметрі мотоараның нақты кесу ұзындығынан артық болса, осындай негізгі аралау орнын жасаңыз.

- ▶ Ескерту белгісін беру.

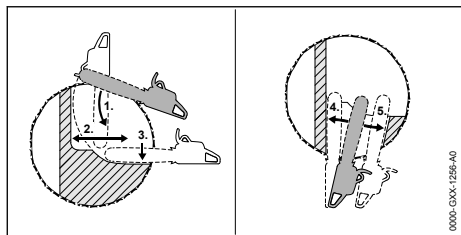

- ▶ Тісті тіректі негізгі жоңқалау орнының биіктігімен орналастыру және айналу орталығы ретінде пайдалану.
- ▶ Мотоараны негізгі жоңқалау орнына көлденең бағыттау және алысқа бұру қаншалықты мүмкін болса, соншалықты бұру.
- ▶ Негізгі жоңқалау орнын шала жоңқаланған орын бағытында ұйымдастыру.
- ▶ Негізгі жоңқалау орнын рұқсат алаңдарының бағытында ұйымдастыру.
- ▶ Діңгектің қарама-қарсы жағына ауыстыру.
- ▶ Бағыттаушы шинаны дәл сол деңгейде негізгі жоңқалау орнында кесу.
- ▶ Негізгі жоңқалау орнын шала жоңқаланған орын бағытында ұйымдастыру.
- ▶ Негізгі жоңқалау орнын рұқсат алаңдарының бағытында ұйымдастыру.

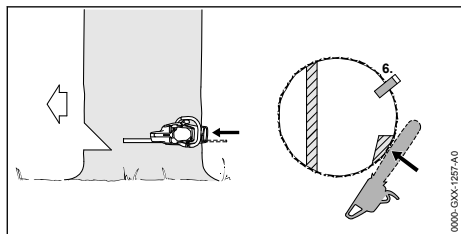

- ▶ Ағаш құлататын сына орнату. Ағаш құлататын сына діңгектің диаметріне және негізгі жоңқалау орнының еніне сай келуі тиіс.
- ▶ Ескерту белгісін беру.
- ▶ Рұқсат алаңын ұзартылған түтікті саппен сыртынан және негізгі жоңқалау орнының жазықтығында көлденең бөлу. Ағаш құлайды.

### 11.5.9 Диаметрі шағын діңгекпен, құлату бағытында орналасқан ауырлық ортасымен ілініп тұрған ағашты құлату

Құлату бағытында орналасқан, діңгектің жоңқаланбаған бөлігі мен негізгі жоңқалау орны бар ауырлық ортасымен ілініп тұрған ағаш құлады. Бұл негізгі жоңқалау орны

діңгектің диаметрі мотоара кесігінің нақты кесу ұзындығынан кем болғанда орындалуы тиіс.

- ▶ Ескерту белгісін беру.

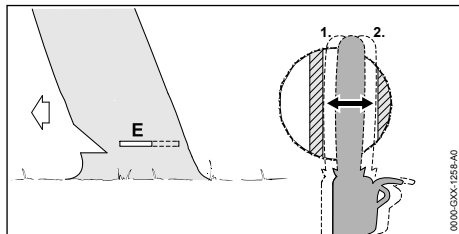

- ▶ Бағыттаушы шинаны негізгі жоңқалау орнына екінші жағынан көрініп тұрмайынша кесу, 11.5.5.
- ▶ Негізгі жоңқалау орнын шала жоңқаланған орын бағытында ұйымдастыру.
- ▶ Негізгі жоңқалау орнын діңгектің жоңқаланбаған бөлігін бөлігінде ұйымдастыру.

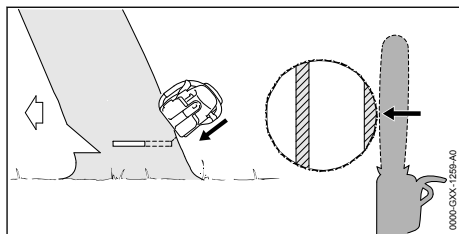

- ▶ Ескерту белгісін беру.
- ▶ Діңгектің жоңқаланбаған бөлігін ұзартылған түтікті саппен сыртынан және жоғары қарай диагональді бөлу. Ағаш құлайды.

### 11.5.10 Диаметрі үлкен діңгекпен, құлату бағытында орналасқан ауырлық ортасымен ілініп тұрған ағашты құлату

Құлату бағытында орналасқан, негізгі жоңқалау орны мен діңгектің жоңқаланбаған бөлігінің жанындағы ауырлық ортасы бар ілініп тұрған ағаш құлады. Егер де діңгектің диаметрі мотоараның нақты кесу ұзындығынан артық болса, осындай негізгі аралау орнын жасаңыз.

- ▶ Ескерту белгісін беру.



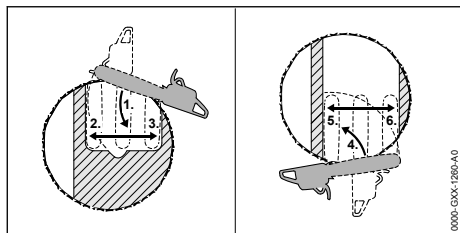

- ▶ Тісті тіректі діңгектің жоңқаланбаған бөлігінің сыртынан негізгі жоңқалау орнының биіктігімен орнату және айналу орталығы ретінде қолдану.
- ▶ Мотоараны негізгі жоңқалау орнына көлденең бағыттау және алысқа бұру қаншалықты мүмкін болса, соншалықты бұру.
- ▶ Негізгі жоңқалау орнын шала жоңқаланған орын бағытында ұйымдастыру.
- ▶ Негізгі жоңқалау орнын діңгектің жоңқаланбаған бөлігін бөлігінде ұйымдастыру.
- ▶ Діңгектің қарама-қарсы жағына ауыстыру.
- ▶ Тісті тіректі шала жоңқаланған орынның сыртынан негізгі жоңқалау орнының биіктігімен орнату және айналу орталығы ретінде қолдану.
- ▶ Мотоараны негізгі жоңқалау орнына көлденең бағыттау және алысқа бұру қаншалықты мүмкін болса, соншалықты бұру.
- ▶ Негізгі жоңқалау орнын шала жоңқаланған орын бағытында ұйымдастыру.
- ▶ Негізгі жоңқалау орнын діңгектің жоңқаланбаған бөлігін бөлігінде ұйымдастыру.

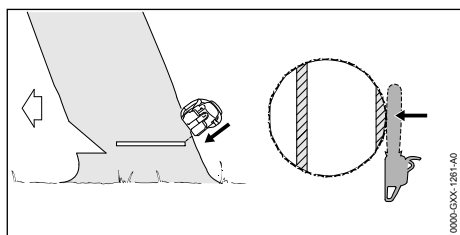

- ▶ Ескерту белгісін беру.
- ▶ Діңгектің жоңқаланбаған бөлігін ұзартылған түтікті саппен сыртынан және жоғары қарай диагональді бөлу.  
Ағаш құлайды.

## 12 Жұмыс аяқталғаннан кейін

### 12.1 Жұмыс аяқталғаннан кейін

- ▶ Қозғалтқышты сөндіріңіз және ара шынжырының тежегішін іске қосыңыз.
- ▶ Мотоараны суытыңыз.
- ▶ Егер мотоара ылғалды болса: мотоараны кептіріңіз.
- ▶ Мотоараны тазалаңыз.
- ▶ Бағыттаушы шина мен ара шынжырын тазарту.
- ▶ Сомынды шынжырлы жұлдызшаның қақпағында бұрап алу.
- ▶ Тартпалы бұранды 2 сағат тіліне қарсы бағытта бұраңыз.  
Ара шынжыры ажыратылды.
- ▶ Сомынды шынжырлы жұлдызшаның қақпағында бұрау.
- ▶ Шынжырдың қоршауын бағыттаушы шинаның үстімен бағыттаушы шинаны түгел жауып тұратындай етіп жылжыту.

## 13 Тасымалдау

### 13.1 Мотоараны тасымалдау

- ▶ Қозғалтқышты сөндіріңіз және ара шынжырының тежегішін іске қосыңыз.
- ▶ Шынжырдың қоршауын бағыттаушы шинаның үстімен бағыттаушы шинаны түгел жауып тұратындай етіп жылжытыңыз.

#### Мотоараны тасу

- ▶ Мотоараны бағыттаушы шина төменге қарап тұратындай етіп, оң қолмен сабынан ұстап апару.

#### Мотоараны көлік құралымен тасымалдау

- ▶ Мотоараны бекітіңіз, сонда мотоара төңкеріліп қалмайды және қозғала алмайды.

## 14 Сақтау шарттары

### 14.1 Мотоараны сақтау

- ▶ Қозғалтқышты сөндіріңіз және ара шынжырының тежегішін іске қосыңыз.
- ▶ Шынжырдың қоршауын бағыттаушы шинаның үстімен бағыттаушы шинаны түгел жауып тұратындай етіп жылжытыңыз.

- ▶ Мотоараны келесі шарттар орындалатындай етіп сақтаңыз:
  - Мотоара төңкерілмейді және жылжымайды.
  - Мотоара балалардың қолы жетпейтін жерде орналасқан.
  - Мотоара таза және құрғақ.
- ▶ Егер мотоара 30 күннен артық сақталатын болса:
  - ▶ Бағыттаушы шина мен ара шынжырын бөлшектіңіз.
  - ▶ Жанармай багының бітеуішін ашыңыз.
  - ▶ Жанармай бағын босатыңыз.
  - ▶ Жанармай бағын жабу.
  - ▶ Қолмен атқарылатын жанармай сорғысы болған кезде: кем дегенде 5 рет қолмен атқарылатын сорғысын басыңыз.
  - ▶ Қозғалтқышты іске қосыңыз және ол тоқтағанша бос жүріспен жұмыс істетіңіз.

## 15 Тазарту

### 15.1 Мотоараны тазалаңыз

- ▶ Қозғалтқышты сөндіріңіз және ара шынжырының тежегішін іске қосыңыз.
- ▶ Мотоараны суытыңыз.
- ▶ Мотоараны дымқыл шүберекпен немесе STIHL компаниясының шайыр кетіргішімен тазалаңыз.
- ▶ Желдеткіш саңылау тесіктерін қылшақпен тазалаңыз.

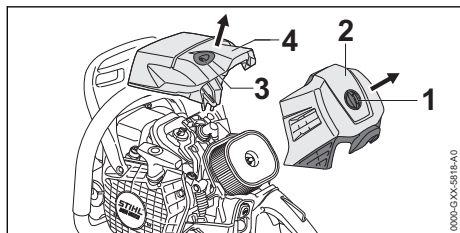

- ▶ Сүзгі қақпағының бекітпесін (1) сағат тіліне қарсы 1/4 айналымға бұраңыз.
- ▶ Сүзгі қақпағын (2) алып тастаңыз.
- ▶ Қақпақтың құлпын (3) сағат тіліне қарсы 1/4 айналымға бұраңыз.
- ▶ Қаптаманы (4) алыңыз.
- ▶ Шынжырлы жұлдызшаның қақпағына демонтаждаңыз.
- ▶ Цилиндрдің қырларын және қақпақтың ішкі жағын қылқаламмен, дымқыл шүберекпен немесе STIHL фирмасының қарамай еріткішімен тазалаңыз.
- ▶ Шынжыр жұлдызшасының айналасын дымқыл матамен немесе STIHL

компаниясының қарамай еріткішімен тазалаңыз.

- ▶ Қаптаманы (4) орнатыңыз.
- ▶ Сырт еткен дыбыс естілмейінше, қақпақтың құлпын (3) сағат тілі бойынша бұраңыз. Қақпақтың құлпы (3) құлыпталған.
- ▶ Сүзгінің қақпағын (2) орнатыңыз.
- ▶ «Сарт» еткен дыбыс естілмейінше, сүзгі қақпағының бекітпесін (1) сағат тілі бойынша бұраңыз.
- ▶ Сүзгі қақпағының бекітпесі (1) бұғатталған.
- ▶ Шынжырлы жұлдызшаның қақпағын орнатыңыз.

### 15.2 Бағыттаушы шина мен ара шынжырын тазарту

- ▶ Қозғалтқышты сөндіріңіз және ара шынжырының тежегішін іске қосыңыз.
- ▶ Бағыттаушы шинаны және ара шынжырын демонтаж жасау.

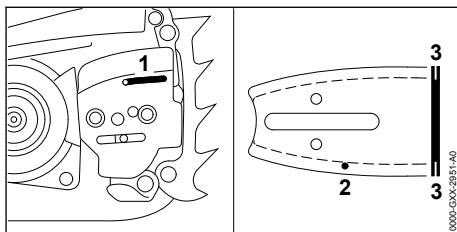

- ▶ Май кіретін саңылауды (1), майдың сыртқа шығатын жолын (2) және қуысты (3) жаққышпен, жұмсақ щеткамен немесе STIHL фирмасының қарамайды еріткішімен тазалау.
- ▶ Ара шынжырды жаққышпен, жұмсақ щеткамен немесе STIHL қарамайдың еріткішімен тазалау.
- ▶ Бағыттаушы шина мен ара шынжырын орнату.

### 15.3 Ауа сүзгісін тазалау

Ауа сүзгісінде аса жұқа шаң жинақталуы мүмкін. Шаң ауа сүзгісін ластауы мүмкін және оны шөткемен немесе қағып шығару мүмкінсіз болады. Ауа сүзгісін тазартқыш құралмен тазарту қажет.

- ▶ Қозғалтқышты сөндіріңіз және ара шынжырының тежегішін іске қосыңыз.

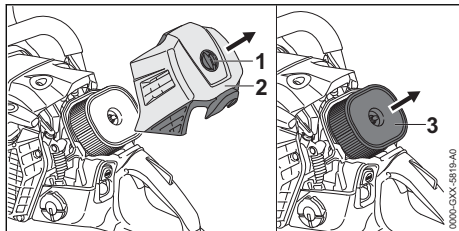

- ▶ Сүзгі қақпағының бекітпесін (1) сағат тіліне қарсы 1/4 айналымға бұраңыз.
- ▶ Сүзгі қақпағын (2) алып тастаңыз.
- ▶ Ауа сүзгісінің (3) айналасындағы орнын ылғал матадан жасалған майлықпен немесе қылқаламмен тазалау қажет.
- ▶ Ауа сүзгісін (3) алу.
- ▶ Ауа сүзгісінің (3) сырт жағындағы қатқыл ластануларды ағын сумен шайыңыз.
- ▶ Егер ауа сүзгісі (3) зақымдалынса: ауа сүзгісін (3) ауыстыру.



#### Сақтандыру

- Егер тазартқыш құрал теріге немесе көзге тиіп кетсе, онда тері немесе көз тітіркенуі мүмкін.
  - ▶ Тазартқыш құралды қолдану жөніндегі нұсқаулықтың талаптарын орындаңыз.
  - ▶ Тазартқыш құралды тигізбеңіз.
  - ▶ Егер теріге тиіп кетсе: зақымдалған аумақтарды сабындап, судың көп мөлшерімен жуыңыз.
  - ▶ Егер көзге тиіп кетсе: көзіңізді кемінде 15 минут бойы судың көп мөлшерімен шайыңыз және дәрігерге қаралыңыз.
- ▶ Ауа сүзгісінің (3) сыртқы және ішкі бөлігіне STIHL арнайы тазартқыш құралын немесе рН мәні 12-ден жоғары басқа тазартқыш құралды тозаңдатыңыз.
- ▶ STIHL арнайы тазартқыш құралын немесе тазартқыш құралды әсер ету үшін 10 минутқа қалдырыңыз.
- ▶ Ауа сүзгісінің (3) сыртқы бөлігін жұмсақ шөткемен тазартыңыз.
- ▶ Ауа сүзгісінің (3) сыртқы және ішкі бөлігін ағын сумен жуып-шайыңыз.
- ▶ Ауа сүзгісін (3) ауада кептіріңіз.

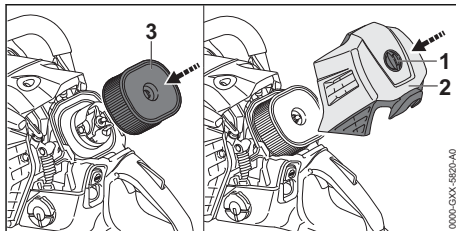

- ▶ Ауа сүзгісін (3) қолмен басып қысыңыз.
  - ▶ Сүзгінің қақпағын (2) орнатыңыз.
  - ▶ «Сарт» еткен дыбыс естілмейінше, сүзгі қақпағының бекітпесін (1) сағат тілі бойынша бұраңыз.
- Сүзгі қақпағының бекітпесі (1) бұғатталған.

### 15.4 От алдыру білтесін тазарту

- ▶ Қозғалтқышты сөндіріңіз және ара шынжырының тежегішін іске қосыңыз.
- ▶ Мотоараны суытыңыз.

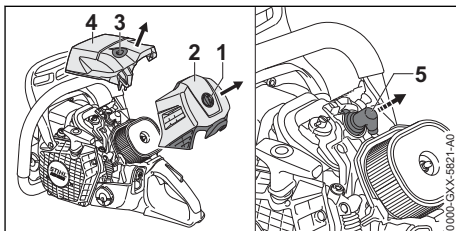

- ▶ Сүзгі қақпағының бекітпесін (1) сағат тіліне қарсы 1/4 айналымға бұраңыз.
- ▶ Сүзгі қақпағын (2) алып тастаңыз.
- ▶ Қақпақтың құлпын (3) сағат тіліне қарсы 1/4 айналымға бұраңыз.
- ▶ Қаптаманы (4) алыңыз.
- ▶ От алдыру шамының штекерін (5) алып тастаңыз.
- ▶ От алдыру білтесінің айналасы ластанса: от алдыру білтесінің айналасын шүберекпен тазартыңыз.
- ▶ От алдыру білтесін бұрап алыңыз.
- ▶ От алдыру білтесін шүберекпен тазартыңыз.
- ▶ Егер от алдыру білтесінде тот пайда болса: от алдыру білтесін ауыстырыңыз.

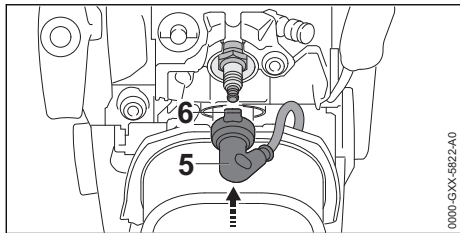

- ▶ От алдыру білтесін қатайтып бұрап және қатайтып тастаңыз.
  - ▶ От алдыру білтесінің жалғағышын (5) тұмсығы (6) жоғары қарап тұратындай етіп туралаңыз.
  - ▶ От алдыру білтесінің жанасқан ұшын (5) нықтап қысыңыз.
  - ▶ Қаптаманы (4) орнатыңыз.
  - ▶ Сырт еткен дыбыс естілмейінше, қақпақтың құлпын (3) сағат тілі бойынша бұраңыз. Қақпақтың құлпы (3) құлыпталған.
  - ▶ Сүзгінің қақпағын (2) орнатыңыз.
  - ▶ «Сарт» еткен дыбыс естілмейінше, сүзгі қақпағының бекітпесін (1) сағат тілі бойынша бұраңыз.
- Сүзгі қақпағының бекітпесі (1) бұғатталған.

## 16 Қызмет көрсету

### 16.1 Техникалық қызмет көрсету кезеңділігі

Техникалық қызмет көрсету кезеңділігі пайдалану шарттары мен қоршаған ортаның жағдайына байланысты болады. STIHL техникалық қызмет көрсетудің келесі аралықтарын ұсынады:

#### Тежеуіш шынжыры

- ▶ Тежегіш шынжырды техникалық қарау STIHL мамандандырылған дилерімен келесі кезеңділігімен жүзеге асырылады:
  - Тұрақты пайдалану: әр тоқсан сайын
  - Қысқа мерзімді пайдалану: әр жарты жыл сайын
  - кездейсоқ жұмыстар: жыл сайын

#### Жұмыстың әр 100 сағаты

- ▶ От алдыру білтесін ауыстыру.

#### Апта сайын

- ▶ Шынжыр жұлдызшасын тексеру.
- ▶ Бағыттаушы шинаны тексеріңіз және тазалаңыз.
- ▶ Араның шынжырын тексеріңіз және қайраңыз.

#### Ай сайын

- ▶ Ауа сүзгісін тазалау.

- ▶ Майлайтын бакті STIHL мамандандырылған дилерінде тазалаңыз.
- ▶ Жанармай бакті STIHL компаниясының мамандандырылған дилерінің сату орталығында тазалаңыз.
- ▶ Жанармайдың бағындағы сіңіретін бастиекті STIHL мамандандырылған дилерінің өкіліне беру қажет.

#### Жылына бір рет

- ▶ Жанармайдың бағындағы сіңіретін бастиекті ауыстыру үшін STIHL мамандандырылған дилерінің өкіліне беру керек.

### 16.2 Бағыттаушы шинаны тазалаңыз

Бағыттаушы шинаның сыртқы жиегінде қылау пайда болуы мүмкін.

- ▶ Қылауды жазық егеумен немесе STIHL (STIHL) тегістеуішімен алып тастау.
- ▶ Кез келген күмән туындаған жағдайда: STIHL мамандандырылған дилеріне жүгініңіз.

### 16.3 Ара шынжырын қайрау

Ара шынжырын дұрыс егеу үшін көп жаттығу қажет.

STIHL егеуіштері, қосымша STIHL егеуіші, егеуіне арналған STIHL құралдары және «STIHL ара шынжырын қалай егеу керек» кітапшалары ара шынжырын дұрыс егеуге көмектеседі. Кітапшалар келесі сілтемелер бойынша қолжетімді [www.stihl.com/sharpening-brochure](http://www.stihl.com/sharpening-brochure).

STIHL ара шынжырларын STIHL мамандандырылған дилеріне егетуді ұсынады.



#### Сақтандыру

- ▶ Ара шынжырының кескіш тістері өткір. Пайдаланушы жарақат алуы мүмкін.
  - ▶ Төзімді материалдан жасалған жұмыс қолғаптарын киіңіз.

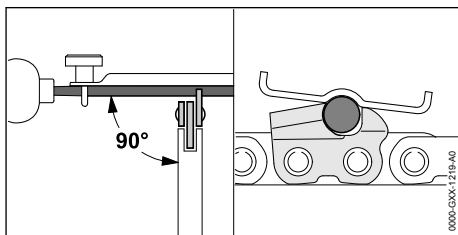

- ▶ Араның әрбір кескіш тісін дөңгелек егеуішпен келесі шарттар орындалатындай етіп тегістеу:
  - Дөңгелек егеу ара шынжырын бөлуге жарамды.
  - Дөңгелек егеу ішкі бөліктен сыртқа шығарылады.
  - Дөңгелек егеу дұрыс бұрыштан бағыттаушы шинаға шығарылады.
  - Егеу бұрышы 30° құрайтын болуы тиіс.

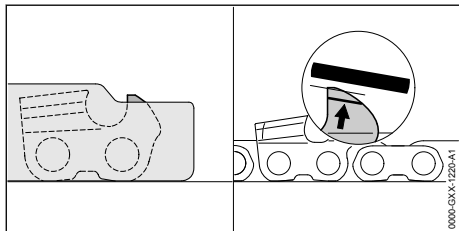

- ▶ Кесу тереңдігін шектегішті жазық егеумен STIHL егеу шаблонымен қысылып тұратындай және тозық таңбасына

## 18 Ақаулықтарды кетіру

### 18.1 Мотоарасының жұмысындағы ақаулықтарды жою

Ақаулықтар көбісінің себептері бірдей.

- ▶ Келесі іс-шараларды орындау керек:
  - ▶ Ауа сүзгісін тазалау.
  - ▶ От алдыру бітелерін тазартыңыз немесе ауыстырыңыз.
  - ▶ Толық жүктеме кезінде 5 тегіс кесуді орындаңыз. Қозғалтқыш автоматты түрде қоршаған орта жағдайларына бейімделеді.
- ▶ Егер ақаулық әлде болып тұрса: келесі кестедегі іс-шараларды орындаңыз.

Ақаулық	Сәбәбі	Жою тәсілдері
Қозғалтқыш іске қосылмайды.	Жанармай бакта жанармай жеткіліксіз.	▶ Жанармайды араластырыңыз және моторға құйыңыз.
	Қозғалтқыш толып кеткен.	▶ Тұтану камерасын тексеріңіз.
Қозғалтқыштың тездетілуі нашар.	Ара шынжыры аса тығыз тартылған.	▶ Ара шынжырын дұрыс керіңіз.
	Шынжырды майлауға арналған майдың тым аз мөлшері кетеді.	▶ Жүктелетін май мөлшерін үлкейтіңіз.
Газ қосқаннан кейін ара шынжыры іске қосылмай тұр.	Ара шынжырының тежегіші қосұлы.	▶ Шынжыр тежегішін босатыңыз.
	Ара шынжыры аса тығыз тартылған.	▶ Ара шынжырын дұрыс керіңіз.
	Бағыттаушы шинаның жетекші жұлдызшасы бұғатталған.	▶ Бағыттаушы шинаның жетекші жұлдызшасын STIHL компаниясының шайыр кетіргішінің көмегімен тазалаңыз.
Жұмыс барысында түтін шығады	Ара шынжыры дұрыс емес егелген.	▶ Ара шынжырын дұрыс егеңіз.

- ▶ параллель орналасатындай етіп өңдеу. STIHL егеу шаблону ара шынжырының бөлігімен сай келуі тиіс.
- ▶ Кез келген күмән туындаған жағдайда: STIHL мамандандырылған дилеріне жүгініңіз.

## 17 Жөндеу

### 17.1 Мотоараны, бағыттаушы шинаны және араның шынжырын жөндеу керек

Пайдаланушы мотоараны, бағыттаушы шинаны және араның шынжырын өз бетімен жөндей алмайды.

- ▶ Мотоара, бағыттаушы шина немесе ара шынжыры жарамсыз болса: Мотоараны, бағыттаушы шинаны немесе ара шынжырын қолданбаңыз және STIHL компаниясының мамандандырылған сату орталығына хабарласыңыз.

Ақаулық	Себебі	Жою тәсілдері
немесе күйіктің ісі шығады.	Май бағында ара шынжырының жабысқақ майы аз.	▶ Ара шынжырының жабысқақ майын құйыңыз.
	Шынжырды майлауға арналған майдың тым аз мөлшері кетеді.	▶ Жүктелетін май мөлшерін үлкейтіңіз.
	Ара шынжыры аса тығыз тартылған.	▶ Ара шынжырын дұрыс керіңіз.
	Мотоара дұрыс пайдаланылмайды.	▶ Пайдалану жөніндегі нұсқаулықтармен танысыңыз және жаттығыңыз.

## 18.2 Тұтану камерасын тексеріңіз

▶ Ара шынжырының тежегішін орнатыңыз.

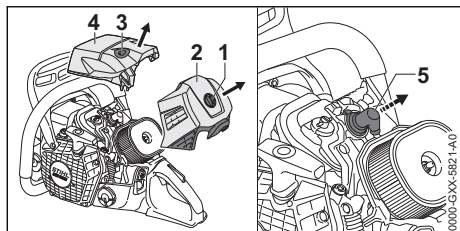

- ▶ Сүзгі қақпағының бекітпесін (1) сағат тіліне қарсы 1/4 айналымға бұраңыз.
- ▶ Сүзгі қақпағын (2) алып тастаңыз.
- ▶ Қақпақтың құлпын (3) сағат тіліне қарсы 1/4 айналымға бұраңыз.
- ▶ Қаптаманы (4) алыңыз.
- ▶ От алдыру шамының штекерін (5) алып тастаңыз.
- ▶ От алдыру білтесін бұрап алыңыз.
- ▶ От алдыру білтесін кептіріңіз.



### Сақтандыру

- Егер от алдыру білтесінің шығарылған ұштығы кезінде іске қосатын тұтқасын шығаратын болса, от сыртқа шығуы мүмкін. Ұшқындар жеңіл тұтанатын және жарылу қаупі бар орталарда өртену және жарылу себебі болуы мүмкін. Адамдар ауыр жарақат алуы немесе қайтыс болуы және оларға материалдық нұқсан келтірілуі мүмкін.
  - ▶ Ажырату түймесін басып, іске қосатын арқан шығарылғанға дейін ұстап тұрыңыз.
- ▶ Ажырату түймесін басып, ұстап тұрыңыз.
- ▶ Іске қосатын тұтқаны бірнеше рет тартыңыз және жіберіңіз. Жанатын камера желдетілген.
- ▶ От алдыру білтесін қатайтып бұрап және қатайтып тастаңыз.

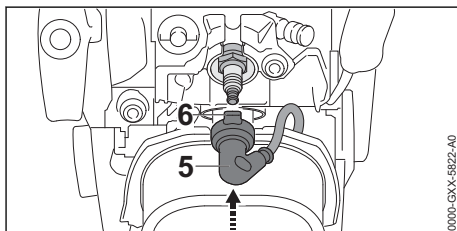

- ▶ От алдыру білтесінің жалғағышын (5) тұмсығы (6) жоғары қарап тұратындай етіп туралаңыз.
- ▶ От алдыру білтесінің жанасқан ұшын (5) нықтап қысыңыз.
- ▶ Қаптаманы (4) орнатыңыз.
- ▶ Сырт еткен дыбыс естілмейінше, қақпақтың құлпын (3) сағат тілі бойынша бұраңыз. Қақпақтың құлпы (3) құлыпталған.
- ▶ Сүзгінің қақпағын (2) орнатыңыз.
- ▶ «Сарт» еткен дыбыс естілмейінше, сүзгі қақпағының бекітпесін (1) сағат тілі бойынша бұраңыз. Сүзгі қақпағының бекітпесі (1) бұғатталған.

## 19 Техникалық сипаттамалар

### 19.1 STIHL MS 500i мотоарасы

- Жұмыс көлемі: 79,2 см<sup>3</sup>
- ISO 7293 сәйкес қуаты: 5,0 кВт (6,8 ак)
- Бос режиміндегі айналымдардың саны ISO 11681 сәйкес: 3000 ± 50 мин<sup>-1</sup>
- Рұқсат етілген от алдыру білтелері: STIHL, BOSCH USR 4AC компаниясынан NGK CMR6H
- От алдыру білтелері электродтарының аралығы: 0,5 мм
- Бағыттаушы шина мен ара шынжырын қоспағанда бос жанармай бағының, майға арналған бос бағының салмағы
  - MS 500i: 6,2 кг
  - Тұтқасы жылытылатын MS 500i: 6,3 кг

- Жанармай бағының максималды көлемі: 785 см<sup>3</sup> (0,785 л)
- Май бағының максималды көлемі: 325 см<sup>3</sup> (0,325 л)

## 19.2 Шынжырдың жұлдызшалары және шынжырдың қозғалу жылдамдығы

Келесі шынжыр жұлдызшаларын қолдануға болады:

- 3/8" үшін 7 тісті
  - ISO 11681 сәйкес шынжырдың ең жоғары жылдамдығы: 28,9 м/с
  - Максималды қуат жағдайында шынжырдың жылдамдығы: 21,7 м/с

## 19.3 Бағыттаушы шиналар қуысының минималды тереңдігі

Науаның ең аз тереңдігі бағыттаушы шинаның бөлінісіне байланысты.

- 3/8": 6 мм

## 19.4 Шуыл мәндері және діріл көрсеткіштері

- $L_{req}$  дыбыс қысымының деңгейі ISO 22868 талаптарына сәйкес өлшенді: 106 дБ(A). Дыбыстық қысым деңгейі бойынша К мәні 2 дБ(A) құрайды.
- ISO 22868 стандарты бойынша есептелген  $L_{weq}$  дыбыс қуатының деңгейі: 117 дБ(A). Дыбыстық қуат деңгейі бойынша К мәні 2 дБ(A) құрайды.
- ISO 22867 сәйкес өлшенген  $a_{hv,eq}$  тербеліс мәні:
  - Түтікті сап: 4,2 м/с<sup>2</sup>. Діріл көрсеткіші бойынша К мәні 2 м/с<sup>2</sup> құрайды.
  - Жетектің сабы: 4,0 м/с<sup>2</sup>. Діріл көрсеткіші бойынша К мәні 2 м/с<sup>2</sup> құрайды.

Жұмыс берушінің директивасын орындау жөніндегі ақпарат, 2002/44/ЕҚ тербелісі

## 20 Бағыттауыш шиналар мен ара шынжырын құрамдастыру

### 20.1 STIHL MS 500i моторасы

Қадам	Жетекші буынның қалыңдығы / қуыс өні	Ұзындығы	Бағыттаушы шина	Жетекші жұлдызша тістерінің саны	Жетекші буындар саны	Ара шынжыры
3/8"	1,6 мм	40 см	Rollomatic E	11	60	36 RS (сериясы 3621) 36 RS3 (сериясы 3626)
			Rollomatic ES			
		Duromatic E	-			
		45 см	Rollomatic E	11	66	

төменде келтірілген [www.stihl.com/vib](http://www.stihl.com/vib) көрсетілген.

## 19.5 REACH

REACH дегеніміз химикаттарды тіркеуге, бағалауға және жіберуге арналған ЕҚ қаулысы дегенді білдіреді.

REACH қаулысын орындауға арналған ақпарат төменде келтірілген [www.stihl.com/reach](http://www.stihl.com/reach) көрсетілген.

## 19.6 Пайдаланылған газдар шығарындыларының мәні

ЕО сертификаттау барысында өлшенген CO<sub>2</sub> мәні [www.stihl.com/co2](http://www.stihl.com/co2) өнімнің белгілі бір түріне техникалық деректерде көрсетілген.

CO<sub>2</sub> өлшенген мәні зертхана жағдайында сынаулардың стандартталған рәсіміне сәйкес типтік қозғалтқышта анықталды және нақты қозғалтқыш үшін өнімділіктің көрсетілген немесе түспалданған кепілдігі болып табылмайды.

Тиісінше қолдану және осы қолдану нұсқаулығында сипатталған техникалық қызмет көрсету жағдайында пайдаланылған газдардың шығарындылары бойынша қолданыстағы талаптар орындалады. Қозғалтқыштағы өзгертулер пайдалануға рұқсаттың күшін жояды.

## 19.7 Белгіленген қызмет ету мерзімі

Толықтай белгіленген қызмет ету мерзімі 30 жылға дейін құрайды.

Белгіленген қызмет ету мерзімінде қолдану нұсқаулығының талаптарына сәйкес жүйелі түрде техникалық қызмет және күтім көрсету өткізіледі.

Қадам	Жетекші буынның қалыңдығы / қуыс ені	Ұзындығы	Бағыттаушы шина	Жетекші жұлдызша тістерінің саны	Жетекші буындар саны	Ара шынжыры
			Rollomatic ES			36 RM (сериясы 3652) 36 RM3 (сериясы 3664) 36 RD3 (сериясы 3683)
			Duromatic E			
		50 см	Rollomatic E	11	72	
			Rollomatic ES			
			Rollomatic ES Light			
			Duromatic E			
		55 см	Rollomatic ES	11	76	
			Duromatic E	-		
		63 см	Rollomatic E	11	84	
			Rollomatic ES			
			Rollomatic ES Light			
			Duromatic E			
		71 см	Rollomatic ES	11	91	
			Rollomatic ES Light			
75 см	Duromatic E	-	98			
80 см	Rollomatic ES Light	11	105			
90 см	Rollomatic ES Light	11	114			

Бағыттаушы шина ұзындығы пайдаланылатын мотоара мен ара шынжырына байланысты. Бағыттаушы шинаның нақты кесу ұзындығы көрсетілген ұзындықтан кем болуы мүмкін.

## 21 Қосалқы бөлшек (жинақтаушы) және құрал-жабдықтар

### 21.1 Қосалқы бөлшектер және құрал-жабдықтар

**STIHL** Бұл нышандар STIHL түпнұсқалы қосалқы бөлшектері мен STIHL құрал-жабдықтарын білдіреді.

STIHL компаниясы STIHL түпнұсқалы қосалқы бөлшектері мен STIHL түпнұсқалы құрал-жабдықтарын қолдануды ұсынады.

Нарықты ағымдағы зерттеуге қарамастан, STIHL компаниясы басқа өндірушілердің қосалқы бөлшектері мен керек-жарақтарын, олардың сенімділігін, қауіпсіздігін мен жарамдылығын бағалай алмайды, осыған байланысты STIHL компаниясы оларды пайдалану үшін жауапкершілікті көтермейді.

STIHL түпнұсқалы қосалқы бөлшектері және STIHL түпнұсқалы құрал-жабдықтары STIHL

мамандандырылған дилері тарапынан жеткізіледі.

## 22 Көдеге жарату

### 22.1 Мотоараны көдеге жарату

Көдеге жарату туралы ақпаратты жергілікті әкімшіліктен немесе мамандандырылған STIHL дилерінен алуға болады.

Дұрыс емес көдеге жарату денсаулыққа зиян келтіруі және қоршаған ортаны ластауы мүмкін.

- ▶ STIHL өнімдерін қаптамасымен бірге жергілікті ережелерге сәйкес қайта өңдеу үшін тиісті жинау орнына апарыңыз.
- ▶ Тұрмыстық қоқыспен бірге лақтырмаңыз.

## 23 ЕО нормаларына сәйкестік сертификаты

### 23.1 STIHL MS 500i мотоарасы

ANDREAS STIHL AG & Co. KG



Badstraße 115  
D-71336 Waiblingen

Германия

келесіні өзінің жауапкершілігіне алады

- Құрастырма: Мотоара
- Зауыттық таңбасы: STIHL
- Сериясы: MS 500i, MS 500i W
- Сериялық нөмірі: 1147
- Жұмыс көлемі: 79,2 см³

агрегат 2011/65/EU, 2006/42/EG, 2014/30/EU және 2000/14/EG директиваларының тиісті ережелерін орындау жөніндегі талаптарға сай келеді, сонымен қатар осы нұсқа өндірілген күні жарамды болған келесі нормаларға сай әзірленген және дайындалған:  
EN ISO 11681-1, EN 55012 және EN 61000-6-1.

2006/42/ЕС директивасы, 12.3(b) бабына сәйкес ЕО типтік сынауы жасалған: DPLF, GbR (NB 0363) ауыл шаруашылық және орман техникасы үшін германиялық зерттеу және сертификаттау орталығы, Шпрембергер Штрассе 1, 64823 Грос-Умштадт, Германия  
– Сертификаттау нөмірі: К-EG-2017/8346  
Өлшенген және кепілдік берілген дыбыс қуатының деңгейін белгілеу шарасы, 2000/14/EG директивасының V қосымшасына сай, ISO 9207 стандартын қолдана отырып жүзеге асырылды.

- Өлшенген дыбыс қуатының деңгейі: 119 дБ(A)
- Кепілдік берілген дыбыс қуатының деңгейі: 121 дБ(A)

Техникалық құжаттама  
ANDREAS STIHL AG & Co. KG бұйымды пайдалану рұқсатымен қорғалады.

Шығарылған жылы және сериялық номері моторада көрсетілген.

Вайблинген, 01.08.2022

ANDREAS STIHL AG & Co. KG

Міндетін атқарушы



Robert Olma, Vice President, Regulatory Affairs & Global Governmental Relations

## 23.2 Сәйкестік белгісі



Кеден одағының техникалық нормалары мен талаптарының сақталуын растайтын ЕАС сертификаттары және сәйкестік туралы өтініштер жөніндегі

ақпарат, төменде келтірілген, [www.stihl.ru/eac](http://www.stihl.ru/eac) сондай-ақ STIHL компаниясының кез келген елдегі өкілдігінде қол жетімді,  24.



Украинаның техникалық нормативтері мен талаптары орындалды.

## 24 мекенжайлар

### STIHL штаб-пәтері

ANDREAS STIHL AG & Co. KG  
Badstrasse 115  
71336 Waiblingen  
Германия

### STIHL еншілес кәсіпорындары

#### РЕСЕЙ ФЕДЕРАЦИЯСЫ

РОССИЙСКАЯ ФЕДЕРАЦИЯ  
ООО "АНДРЕАС ШТИЛЬ МАРКЕТИНГ"  
наб. Обводного канала, дом 60, литера А,  
помещ. 1-Н, офис 200  
192007 Санкт-Петербург, Россия  
Горячая линия: +7 800 4444 180  
Эл. почта: [info@stihl.ru](mailto:info@stihl.ru)

#### УКРАИНА

ТОВ «Андреас Штіль»  
вул. Антонова 10, с. Чайки  
08135 Київська обл., Україна  
Телефон: +38 044 393-35-30  
Факс: +380 044 393-35-70  
Гаряча лінія: +38 0800 501 930  
E-mail: [info@stihl.ua](mailto:info@stihl.ua)

### STIHL өкілдіктері

#### БЕЛАРУСЬ

Представительство  
ANDREAS STIHL AG & Co. KG  
ул. К. Цеткин, 51-11а  
220004 Минск, Беларусь  
Горячая линия: +375 17 200 23 76

#### ҚАЗАҚСТАН

Представительство  
ANDREAS STIHL AG & Co. KG  
ул. Шагабутдинова, 125А, оф. 2  
050026 Алматы, Казахстан  
Горячая линия: +7 727 225 55 17

### STIHL импорттаушылары

#### РЕСЕЙ ФЕДЕРАЦИЯСЫ

ООО "ШТИЛЬ ЗЮДВЕСТ"  
350000, Российская Федерация,  
г. Краснодар, ул. Западный обход, д. 36/1

ООО "ФЛАГМАН"  
194292, Российская Федерация,  
г. Санкт-Петербург, 3-ий Верхний переулок, д.  
16 литер А, помещение 38

ООО "ПРОГРЕСС"  
107113, Российская Федерация,  
г. Москва, ул. Маленковская, д. 32, стр. 2

ООО "АРНАУ"  
236006, Российская Федерация,  
г. Калининград, Московский проспект, д. 253,  
офис 4

ООО "ИНКОР"  
610030, Российская Федерация,  
г. Киров, ул. Павла Корчагина, д. 1Б

ООО "ОПТИМА"  
620030, Российская Федерация,  
г. Екатеринбург, ул. Карьерная д. 2,  
Помещение 1

ООО "ТЕХНОТОРГ"  
660112, Российская Федерация,  
г. Красноярск, ул. Парашютная, д. 15

ООО "ЛЕСОТЕХНИКА"  
664540, Российская Федерация,  
с. Хомутово, ул. Чапаева, д. 1, оф. 39

#### УКРАИНА

ТОВ «Андреас Штіль»  
вул. Антонова 10, с. Чайки  
08135 Київська обл., Україна

#### БЕЛАРУСЬ

ООО «ПИЛАКОС»  
ул. Тимирязева 121/4 офис 6  
220020 Минск, Беларусь

УП «Беллесэкспорт»  
ул. Скрыганова б.403  
220073 Минск, Беларусь

#### ҚАЗАҚСТАН И ҚЫРҒЫЗСТАН

ИП «ВОРОНИНА Д.И.»  
пр. Райымбека 312  
050005 Алматы, Казахстан

#### АРМЕНИЯ

ООО «ЮНИТУЛЗ»  
ул. Г. Парпеци 22  
0002 Ереван, Армения

2	Информация к данному руководству по эксплуатации.....	35
3	Обзор.....	35
4	Указания по технике безопасности.....	37
5	Подготовка мотопилы к эксплуатации... ..	45
6	Сбор мотопилы.....	45
7	Установка и отпускание цепного тормоза .....	47
8	Смешивание топлива и заправка мотопилы.....	48
9	Запуск и останов двигателя.....	49
10	Проверка мотопилы.....	50
11	Работа мотопилой.....	52
12	После работы.....	57
13	Транспортировка.....	57
14	Хранение.....	57
15	Очистка.....	57
16	Техническое обслуживание.....	59
17	Ремонт.....	60
18	Устранение неисправностей.....	60
19	Технические данные .....	62
20	Комбинации направляющей шины и пильной цепи.....	63
21	Запасные части и принадлежности .....	63
22	Утилизация.....	64
23	Сертификат соответствия ЕС.....	64
24	Адреса.....	64

Перевод оригинального руководства по эксплуатации 000000629\_011\_RUS

Напечатано на отбеленной бумаге не содержащей хлора. Бумага подлежит вторичной переработке.

© ANDREAS STIHL AG & Co. KG 2024 0458-809-4921-B\_VA2.A24.

## 1 Предисловие

Уважаемый клиент,

мы рады, что вы выбрали изделие STIHL. Мы разрабатываем и производим продукцию высочайшего качества, соответствующую потребностям наших клиентов. Наша продукция обеспечивает высокую надежность даже при экстремальных нагрузках.

STIHL – это и высочайшее качество обслуживания. Наши представители всегда готовы провести для вас компетентную консультацию и инструктаж, а также обеспечить всестороннюю техническую поддержку.

Компания STIHL безоговорочно проводит политику бережного и ответственного отношения к природе. Данное руководство по эксплуатации предназначено для содействия вам в безопасной и экологически благоприятной эксплуатации изделия STIHL в течение всего длительного срока службы.

Мы благодарим вас за доверие и желаем приятных впечатлений от вашего нового изделия STIHL.

## Содержание

1	Предисловие.....	34
---	------------------	----



д-р Николас Штиль

**ВАЖНО! ПЕРЕД ПРИМЕНЕНИЕМ ОЗНАКОМИТЬСЯ И СОХРАНИТЬ.**

## 2 Информация к данному руководству по эксплуатации

### 2.1 Обозначение предупредительных сообщений в тексте



#### ПРЕДУПРЕЖДЕНИЕ

- Указывает на возможные опасности, которые могут привести к тяжелым травмам или летальному исходу.
  - ▶ Описанные меры помогут предотвратить тяжелые травмы или летальный исход.

#### УКАЗАНИЕ

- Указывает на возможные опасности, которые могут привести к материальному ущербу.
  - ▶ Описанные меры помогут избежать материального ущерба.

### 2.2 Символы в тексте



Данный символ указывает на главу в данной инструкции по эксплуатации.

## 3 Обзор

### 3.1 Мотопила

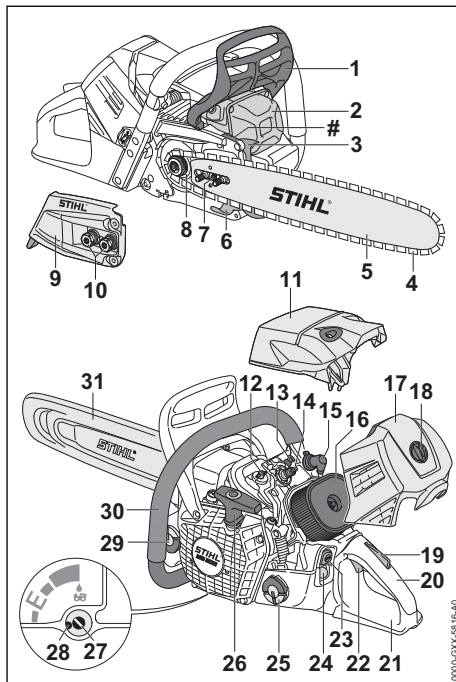

#### 1 Передний защитный щиток

Передний защитный щиток защищает левую руку от контакта с пильной цепью, служит для задействования пильной цепи и при отдаче автоматически задействует тормоз цепи.

#### 2 Глушитель

Глушитель уменьшает уровень шума, создаваемого мотопилой.

#### 3 Зубчатый упор

Зубчатый упор служит для опоры мотопилы на дерево во время работы.

#### 4 Пильная цепь

Пильная цепь режет древесину.

#### 5 Направляющая шина

Направляющая шина служит направляющей для пильной цепи.

#### 6 Цепеуловитель

Цепеуловитель останавливает отлетевшую или порванную пильную цепь.

#### 7 Натяжной винт

Натяжной винт служит для регулировки натяжения цепи.

- 8 Звездочка**  
Звездочка приводит в движение пильную цепь.
- 9 Крышка звездочки**  
Крышка звездочки закрывает звездочку и фиксирует направляющую шину на мотопиле.
- 10 Гайки**  
Гайки крепят крышку звездочки на мотопиле.
- 11 Кожух**  
Кожух закрывает двигатель.
- 12 Замок кожуха**  
Замок кожуха крепит его на мотопиле.
- 13 Декомпрессионный клапан**  
Декомпрессионный клапан облегчает пуск двигателя.
- 14 Свеча зажигания**  
Свеча зажигания служит для воспламенения смеси топлива с воздухом.
- 15 Контактный наконечник свечи зажигания**  
Наконечник свечи зажигания соединяет свечу с проводом зажигания.
- 16 Воздушный фильтр**  
Воздушный фильтр очищает воздух, поступающий в двигатель.
- 17 Крышка фильтра**  
Крышка фильтра закрывает воздушный фильтр.
- 18 Замок крышки фильтра**  
Замок крышки фильтра крепит ее на мотопиле.
- 19 Фиксатор рычага акселератора**  
Фиксатор служит для фиксации рычага акселератора.
- 20 Рукоятка управления**  
Рукоятка управления служит для управления, удерживания и ведения мотопилы.
- 21 Задний защитный щиток**  
Задний защитный щиток предохраняет правую руку от возможного контакта с отлетевшей или порванной пильной цепью.
- 22 Рычаг акселератора**  
Рычаг акселератора служит для ускорения двигателя.
- 23 Кнопка останова**  
Кнопка останова служит для выключения двигателя.

- 24 Ручной топливopодкачивающий насос**  
Ручной топливopодкачивающий насос облегчает пуск двигателя.
- 25 Замок топливного бака**  
Замок топливного бака запирает топливный бак.
- 26 Пусковая рукоятка**  
Пусковая рукоятка служит для запуска двигателя.
- 27 Регулировочный винт масляного насоса**  
Регулировочный винт масляного насоса служит для регулировки подачи липкого масла пильной цепи.
- 28 Упор**  
Упор служит для ограничения регулировочного винта масляного насоса.
- 29 Крышка масляного бачка**  
Крышка масляного бачка закрывает масляный бачок.
- 30 Трубчатая рукоятка**  
Трубчатая рукоятка предназначена для удерживания, направления и ношения мотопилы.
- 31 Кожух цепи**  
Кожух цепи защищает от контакта с пильной цепью.

## # заводской номер

### 3.2 Характеристика оснащения

В зависимости от страны мотопила может иметь следующее специальное оснащение:

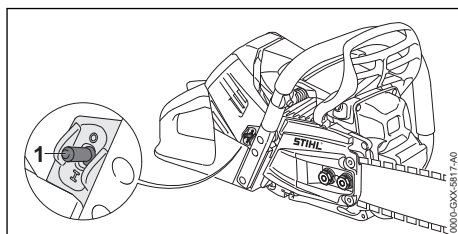

- 1 Выключатель обогрева рукоятки**  
Выключатель обогрева рукоятки включает и выключает обогрев рукоятки. Устройство обогрева рукоятки нагревает рукоятку управления и трубчатую рукоятку.

### 3.3 Символы

Символы, которые могут находиться на мотопиле, означают следующее:



Это – символ топливного бака.



Этим символом обозначен масляный бачок для адгезионного масла пильной цепи.



В этом направлении затормаживают и отпускают тормоз цепи.



Данный символ указывает направление движения пильной цепи.



Это – символ регулировочного винта масляного насоса и подачи липкого масла пильной цепи.



Направление вращения для натяжения пильной цепи



Это – символ выключателя обогрева рукоятки.



Это – символ декомпрессионного клапана.



Это – символ кнопки останова.



Гарантированный уровень звуковой мощности согласно директиве 2000/14/ЕС в дБ(А) для сопоставимости уровней шума изделий.

## 4 Указания по технике безопасности

### 4.1 Предупредительные символы

Предупредительные символы на мотопиле имеют следующее значение:



Соблюдать меры предосторожности и правила техники безопасности.



Прочсть, усвоить и сохранить руководство по эксплуатации.



Носить защитные очки, наушники и защитный шлем.



Соблюдать правила техники безопасности в отношении отдачи.

### 4.2 Использование по назначению

Мотопила STIHL MS 500i служит для пилки древесины, обрезки сучьев и валки деревьев.

## ▲ ПРЕДУПРЕЖДЕНИЕ

- Использование мотопилы не по назначению может привести к тяжелым или смертельным травмам и к материальному ущербу.
  - ▶ Использовать мотопилу в соответствии с описанием в руководстве по эксплуатации.

### 4.3 Требования к пользователю

## ▲ ПРЕДУПРЕЖДЕНИЕ

- Пользователи, не прошедшие инструктаж, могут не понять или неправильно оценить опасности, связанные с мотопилой. Это чревато тяжелыми или смертельными травмами пользователя или других лиц.



- ▶ Прочсть, усвоить и сохранить руководство по эксплуатации.

- ▶ При передаче мотопилы другому лицу: передать в комплекте руководство по эксплуатации.
- ▶ Убедиться, что пользователь соответствует следующим требованиям.
  - Пользователь находится в отдохнувшем состоянии.
  - Физическая, сенсорная и умственная способность к управлению и работе с мотопилой. Если пользователь обладает лишь ограниченной физической, сенсорной или умственной способностью к управлению устройством, он может работать только под наблюдением компетентного лица или руководствуясь его указаниями.
  - Пользователь способен распознать и оценить опасности, связанные с мотопилой.
  - Пользователь достиг совершеннолетия или пользователь находится на профессиональном обучении под наблюдением согласно государственным предписаниям.
  - Пользователь обязан получить инструктаж у дилера STIHL или компетентного лица перед началом работы с мотопилой.
  - Отсутствие воздействия алкогольных, наркотических веществ или медицинских препаратов.

- ▶ Если пользователь первый раз работает с мотопилой: потренироваться в распиливании бревна на козлах или на раме.

- ▶ В случае неясностей: Обратиться к дилеру STIHL.
- Система зажигания мотопилы создает электромагнитное поле. Электромагнитное поле может влиять на кардиостимулятор. Это чревато тяжелыми травмами или смертью пользователя.
  - ▶ При наличии кардиостимулятора у пользователя: убедитесь в том, что магнитное поле не влияет на него.

## 4.4 Одежда и оснащение

### ▲ ПРЕДУПРЕЖДЕНИЕ

- При работе длинные волосы могут быть затянуты в мотопилу. Пользователь может получить тяжелые повреждения.
  - ▶ Собрать и зафиксировать длинные волосы так, чтобы они располагались поверх плеч.
- Во время работы существует вероятность подбрасывания предметов с высокой скоростью. Пользователь может получить травмы.



- ▶ Носить плотно прилегающие защитные очки. Подходящие защитные очки прошли испытания в соответствии со стандартом EN 166 или согласно национальным предписаниям и продаются с соответствующей маркировкой.

- ▶ STIHL рекомендует носить защитную лицевую маску.
- ▶ Носить плотно прилегающую верхнюю часть с длинными рукавами.

- Во время работы возникает шум. Шум может повредить органам слуха.



- ▶ Носить наушники.

- Падающие сверху предметы могут поранить голову.



- ▶ При опасности падения сверху предметов во время работы: Носить защитный шлем.

- Во время работы может подняться пыль и образоваться дым. Пыль, попавшая в дыхательные пути, и дым могут причинить вред здоровью и вызвать аллергические реакции.
  - ▶ В случае запыления или образования испарений: Носить пылезащитную маску.
- Несоответствующая одежда может запутаться в ветках, кустах и попасть в мото-

- пилу. Пользователи без подходящей одежды могут получить тяжелые травмы.
  - ▶ Носить плотно прилегающую одежду.
  - ▶ Снять шарфы и украшения.
- Во время работы возможен контакт пользователя с движущейся пильной цепью. Пользователь может получить тяжелые повреждения.
  - ▶ Носить длинные брюки соответствующего класса защиты от порезов.
- Во время работы пользователь может порезаться о древесину. Во время чистки или технического обслуживания возможен контакт пользователя с пильной цепью. Пользователь может получить травмы.
  - ▶ Носить рабочие перчатки из прочного материала.
- При ношении неподходящей обуви пользователь может поскользнуться. При контакте с движущейся пильной цепью пользователь может порезаться. Пользователь может получить травмы.
  - ▶ Носить сапоги с защитой от порезов.

## 4.5 Рабочая зона и окружающее пространство

### ▲ ПРЕДУПРЕЖДЕНИЕ

- Посторонние лица, дети и животные могут не понять и неправильно оценить опасности, связанные с мотопилой и подброшенными предметами. Посторонние, дети и животные могут получить тяжелые травмы и понести материальный ущерб.
  - ▶ Посторонние лица, дети и животные не должны находиться в зоне проведения работ.
  - ▶ Не оставлять мотопилу без присмотра.
  - ▶ Не допускать игры детей с мотопилой.
- При работающем двигателе из глушителя выходят горячие выхлопные газы. Горячие выхлопные газы могут стать причиной возгорания легко воспламеняющихся материалов и пожара.
  - ▶ Не направлять струю выхлопных газов на легко воспламеняющиеся материалы.

## 4.6 Безопасное состояние

### 4.6.1 Мотопила

- Мотопила находится в безопасном состоянии, если соблюдены следующие условия.
- Мотопила не повреждена.
  - Нет утечек топлива из мотопилы.
  - Крышки топливного бака и масляного бачка закрыты.

- Мотопила чистая.
- Цепеуловитель смонтирован и не поврежден.
- Тормоз цепи исправен.
- Органы управления исправны, и в их конструкции не вносились изменения.
- Система смазки пильной цепи исправна.
- Следы приработки на цепной звездочке не глубже 0,5 мм.
- Установлен указанный в настоящем руководстве по эксплуатации комплект из направляющей шины и пильной цепи.
- Направляющая шина и пильная цепь правильно установлены.
- Пильная цепь правильно натянута.
- Используются оригинальные принадлежности принадлежности STIHL для данной мотопилы.
- Принадлежности установлены надлежащим образом.

## ▲ ПРЕДУПРЕЖДЕНИЕ

- В небезопасном состоянии узлы не могут работать надлежащим образом, система безопасности выходит из строя и выливается топливо. Это может стать причиной тяжелых или смертельных травм.
  - ▶ Работать с неповрежденной мотопилой.
  - ▶ В случае утечки топлива из мотопилы: не работать с мотопилой и обратиться к дилеру STIHL.
  - ▶ Закрыть крышки топливного бака и масляного бачка.
  - ▶ Если мотопила загрязнена: очистить мотопилу.
  - ▶ Работать со смонтированным и неповрежденным цепеуловителем.
  - ▶ Не вносить изменения в конструкцию мотопилы. Исключение: монтаж указанного в настоящем руководстве по эксплуатации комплекта из направляющей шины и пильной цепи.
  - ▶ Если органы управления не работают: не работать с мотопилой.
  - ▶ Установить оригинальные принадлежности принадлежности STIHL для данной мотопилы.
  - ▶ Направляющую шину и пильную цепь устанавливать в соответствии с описанием в настоящем руководстве по эксплуатации.
  - ▶ Устанавливать принадлежности в соответствии с описанием в настоящем руководстве по эксплуатации или в руководстве по эксплуатации принадлежностей.

- ▶ Не помещать предметы в отверстия мотопилы.
- ▶ Заменить изношенные или поврежденные указательные таблички.
- ▶ В случае неясностей обратиться к дилеру STIHL.

### 4.6.2 Направляющая шина

Направляющая шина находится в безопасном состоянии, если соблюдены следующие условия:

- Направляющая шина не повреждена.
- Направляющая шина не деформирована.
- Глубина паза не меньше или больше минимального размера,  19.3.
- На перемычках паза нет заусенцев.
- Паз не сужен и не расширен.

## ▲ ПРЕДУПРЕЖДЕНИЕ

- В небезопасном состоянии направляющая шина не может правильно направлять пильную цепь. Движущаяся пильная цепь может сорваться с направляющей шины. Это чревато тяжелыми или смертельными травмами.
  - ▶ Работать с неповрежденной направляющей шиной.
  - ▶ Если глубина паза меньше минимального размера: заменить направляющую шину.
  - ▶ Ежедневно удалять заусенцы с направляющей шины.
  - ▶ В случае неясностей обращаться к дилеру STIHL.

### 4.6.3 Пильная цепь

Пильная цепь находится в безопасном состоянии, если соблюдены следующие условия:

- Пильная цепь не повреждена.
- Пильная цепь правильно заточена.
- Видны метки износа на режущих зубьях.

## ▲ ПРЕДУПРЕЖДЕНИЕ

- В небезопасном состоянии узлы не могут работать надлежащим образом, и система безопасности выходит из строя. Это чревато тяжелыми или летальными травмами.
  - ▶ Работать с неповрежденной пильной цепью.
  - ▶ Заточить пильную цепь правильно.
  - ▶ В случае неясностей: Обратиться к дилеру STIHL.

## 4.7 Топливо и заправка

### ▲ ПРЕДУПРЕЖДЕНИЕ

- Используемое для данной бензопилы топливо представляет собой смесь бензина и моторного масла для двухтактных двигателей. Топливо и бензин легко воспламеняются. В случае контакта топлива или бензина с открытым пламенем или горячими предметами топливо или бензин могут стать причиной пожара или взрыва. Возможны тяжелые или смертельные травмы, а также материальный ущерб.
  - ▶ Не подвергать топливо и бензин воздействию высоких температур и пламени.
  - ▶ Не проливать топливо и бензин.
  - ▶ Если топливо пролилось: вытереть топливо салфеткой и запустить двигатель только после того, как все части бензопилы высохли.
  - ▶ Не курить.
  - ▶ Не производить заправку вблизи пламени.
  - ▶ Перед заправкой выключить двигатель и дать ему остыть.
  - ▶ Запускать двигатель не ближе 3 метров от места заправки.
- Вдыхание паров топлива и бензина может стать причиной отравления.
  - ▶ Не вдыхать пары топлива и бензина.
  - ▶ Выполнять заправку топливом в хорошо проветриваемом месте.
- Во время работы или в окружающей среде с очень высокими температурами бензопила нагревается. В зависимости от вида топлива, высоты, температуры окружающей среды и температуры бензопилы происходит расширение топлива, и в топливном баке образуется избыточное давление. Если открыть крышку топливного бака, возможны брызги и возгорание топлива. Это чревато тяжелыми травмами пользователя и материальным ущербом.
  - ▶ Перед тем, как открыть крышку топливного бака, дать бензопиле остыть.
  - ▶ Открывать крышку топливного бака медленно, без резких движений.
- Одежда после контакта с топливом или бензином легко воспламеняется. Возможны тяжелые или смертельные травмы, а также материальный ущерб.
  - ▶ В случае контакта одежды с топливом или бензином: сменить одежду.
- Топливо, бензин и моторное масло для двухтактных двигателей могут причинить ущерб окружающей среде.
  - ▶ Не проливать топливо, бензин и моторное масло для двухтактных двигателей.
  - ▶ Утилизировать топливо, бензин и моторное масло для двухтактных двигателей согласно предписаниям и без ущерба окружающей среде.
- В случае попадания топлива, бензина или моторного масла для двухтактных двигателей на кожу или в глаза возможно раздражение кожи или глаз.
  - ▶ Не допускать контакта с топливом, бензином и моторным маслом для двухтактных двигателей.
  - ▶ Если произошел контакт с кожей: обильно промыть места контакта на коже водой с мылом.
  - ▶ В случае попадания в глаза: обильно промыть глаза водой в течение не менее 15 минут, после чего обратиться к врачу.
- Система зажигания бензопилы создает искры. В легковоспламеняющейся или взрывоопасной среде выходящие наружу искры могут стать причиной пожара и взрыва. Возможны тяжелые или смертельные травмы, а также материальный ущерб.
  - ▶ Свечи зажигания должны использоваться в соответствии с описанием в настоящем руководстве по эксплуатации.
  - ▶ Ввернуть и прочно затянуть свечу зажигания.
  - ▶ Плотно прижать контактный наконечник свечи зажигания.
- В случае заправки бензопилы топливной смесью, приготовленной из ненадлежащего бензина или моторного масла для двухтактных двигателей, либо с неправильным соотношением в смеси бензина или моторного масла для двухтактных двигателей возможно повреждение бензопилы.
  - ▶ Готовить топливную смесь, как описано в настоящей инструкции по эксплуатации.
- В случае длительного хранения топлива возможен распад смеси из бензина и моторного масла для двухтактных двигателей на отдельные компоненты или ее старение. В результате заправки бензопилы расслоившейся или старой топливной смесью возможно повреждение бензопилы.
  - ▶ Перед заправкой бензопилы топливом: приготовить топливную смесь.



- ▶ Использовать смесь бензина и моторного масла для двухтактных двигателей, с даты приготовления которой прошло не более 30 дней (STIHL MotoMix: 5 лет).

## 4.8 Работы

### 4.8.1 Пиление

## ▲ ПРЕДУПРЕЖДЕНИЕ

- Если за пределами рабочей зоны в радиусе слышимости отсутствуют люди, в экстренном случае никто не сможет прийти на помощь.
  - ▶ Обеспечить, чтобы за пределами рабочей зоны в радиусе слышимости находились люди.
- Если пользователь неправильно запускает двигатель, то он может утратить контроль над мотопилой. Пользователь может получить тяжелые повреждения.
  - ▶ Запускайте двигатель, как это описано в настоящем руководстве по эксплуатации.
  - ▶ Если мотопила касается земли или каких-либо предметов: не запускайте двигатель.
- В определенных ситуациях пользователь не может сохранять концентрацию при работе. Пользователь может потерять контроль над мотопилой, споткнуться, упасть и получить тяжелые травмы.
  - ▶ Работать спокойно и осторожно.
  - ▶ При плохом освещении и плохой видимости не работать с мотопилой.
  - ▶ Работать с мотопилой в одиночку.
  - ▶ Не держать инструмент выше плеча.
  - ▶ Обращать внимание на препятствия.
  - ▶ При работе стоять на грунте и удерживать равновесие. При необходимости работать на высоте. Использовать подъемную рабочую площадку или надежные леса.
  - ▶ При явлениях усталости: устроить перерыв в работе.
- При работе двигателя образуются отработанные газы. Вдыхание отработанных газов может вызвать отравление.
  - ▶ Не вдыхайте отработанные газы.
  - ▶ Работайте с мотопилой в хорошо проветриваемом месте.
  - ▶ При возникновении тошноты, головной боли, ухудшении зрения, слуха или головокружении: прекратить работу и обратиться к врачу.
- При использовании средств защиты от шума и работе двигателя пользователь не слышит хорошо шум и не может оценить его уровень.
  - ▶ Работать спокойно и осторожно.
- Если дать газ при затянутом тормозе цепи, возможно повреждение тормоза цепи.
  - ▶ Перед распиливанием отпустить тормоз цепи.
- Движущаяся пильная цепь может причинить порезы пользователю. Пользователь может получить тяжелые повреждения.
  - ▶ Не касаться движущейся пильной цепи.
  - ▶ Если пильная цепь заблокирована каким-либо предметом: Остановить двигатель и задействовать тормоз цепи. Только после этого удалить предмет.
- Движущаяся пильная цепь нагревается и растягивается. Если пильная цепь недостаточно смазана и натянута, она может сорваться с направляющей шины или порваться. Это чревато тяжелыми травмами и материальным ущербом.
  - ▶ Использовать адгезионное масло для пильных цепей.
  - ▶ При работе регулярно проверять натяжение пильной цепи. Если цепь имеет недостаточное натяжение: подтянуть пильную цепь.
- Если в процессе работы с мотопилой происходят изменения или режим ее работы меняется, возможно, что мотопила находится в небезопасном состоянии. Это чревато тяжелыми травмами и материальным ущербом.
  - ▶ Прекратить работу и обратиться к дилеру STIHL.
- В процессе эксплуатации мотопила может вибрировать.
  - ▶ Работать в перчатках.
  - ▶ Делать перерывы.
  - ▶ При появлении признаков нарушения кровообращения: обратиться к врачу.
- Если движущаяся пильная цепь задевает за твердый предмет, возможно образование искр. Искры в легковоспламеняющемся окружении могут стать причиной пожара. Возможны тяжелые или летальные травмы либо материальный ущерб.
  - ▶ Не работать в легковоспламеняющемся окружении.
- После отпущения рычага акселератора пильная цепь еще короткое время продолжает двигаться. Движущаяся пильная цепь может нанести порезы. Это чревато тяжелыми травмами.

- ▶ Подождать до остановки пильной цепи.

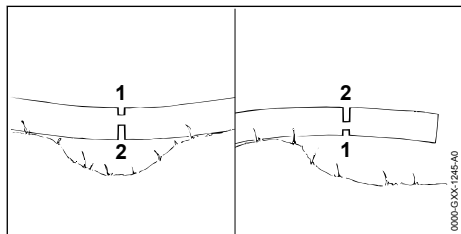

## ▲ ПРЕДУПРЕЖДЕНИЕ

- При пилении напряженной древесины, направляющую шину может заклинить. Пользователь может потерять контроль над мотопилой и получить тяжелые травмы.
  - ▶ Сначала сделать компенсационный подпил со стороны действия сил сжатия (1), затем пропил со стороны действия сил растяжения (2).

### 4.8.2 Обрезка сучьев

## ▲ ПРЕДУПРЕЖДЕНИЕ

- Если обрезку сучьев на поваленном дереве начинать снизу, то ствол лишается опоры о землю. Во время работы дерево может начать двигаться. Это чревато тяжелыми или смертельными травмами.
  - ▶ Крупные ветки снизу пропиливать только после того, как ствол будет обрезан до необходимой длины.
  - ▶ Не обрезать сучья, стоя на стволе.
- При обрезке сверху может упасть спиленная ветка. Пользователь может споткнуться, упасть и получить тяжелые травмы.
  - ▶ Обрезать сучья со стороны комлевого конца в направлении кроны.

### 4.8.3 Валка леса

## ▲ ПРЕДУПРЕЖДЕНИЕ

- Неопытные лица не могут оценить опасность, возникающую при валке леса. Возможны тяжелые или смертельные травмы, а также материальный ущерб.
  - ▶ Пользователю необходимы соответствующие знания в области техники валки леса и опыт выполнения данных работ.
  - ▶ Если у вас есть вопросы, вызовите опытного специалиста для поддержки и определения подходящей техники валки.

- При валке ствол или ветки могут упасть на людей или предметы. Чем больше падающие части, тем выше риск получения тяжелых травм или смерти. Возможен материальный ущерб.
  - ▶ Выбрать направление валки так, чтобы зона падения была пустой.
  - ▶ Посторонние, дети и животные должны находиться на безопасном расстоянии от рабочей зоны – не меньше 2,5 длины ствола.
  - ▶ Перед валкой удалить надломленные или сухие ветки из кроны дерева.
  - ▶ Если нельзя удалить надломленные или сухие ветки из кроны: вызовите опытного специалиста для поддержки и определения подходящей техники валки.
  - ▶ Следить за кроной падающего дерева и кронами соседних деревьев и не стоять на пути падающих сучьев.
- При падении дерева его ствол может сломаться или отскочить в сторону пользователя. Это чревато тяжелыми травмами или летальным исходом для пользователя.
  - ▶ Проложить путь эвакуации сбоку против направления падения.
  - ▶ Двигаться назад по пути отхода, наблюдая за падающим деревом.
  - ▶ Не идти назад вниз по склону.
- Препятствия в рабочей зоне и на пути эвакуации могут помешать пользователю. Он может споткнуться и упасть. Это чревато тяжелыми травмами или летальным исходом для пользователя.
  - ▶ Удалить препятствия из рабочей области и пути отхода.
- Если недопил, защитный или удерживающий ремень подпилить или распилить слишком рано, то направление валки соблудности не удастся или дерево упадет раньше времени. Возможны тяжелые или смертельные травмы, а также материальный ущерб.
  - ▶ Не подпиливать и не распилывать недопил.
  - ▶ Распилить защитный или удерживающий ремень в последнюю очередь.
  - ▶ Если дерево заваливается раньше назначенного времени: прервать основной пропил и отойти по проложенному пути эвакуации.
- Если движущаяся пильная цепь верхней четвертью верхушки направляющей шины попадает на твердый клин и резко тормозится, может произойти отдача. Это может стать причиной тяжелых травм людей или летального исхода.

- ▶ Использовать клинья из алюминия или пластика.
- Если при валке дерево зависло или застряло на другом дереве, пользователь не может завершить валку с помощью мотопилы.
  - ▶ Прервать работу и повалить ствол с помощью лебедки или тягача.

## 4.9 Реакционные силы

### 4.9.1 Отдача

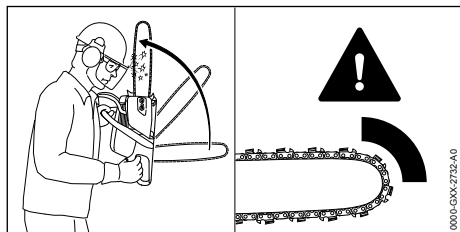

Отдача может возникнуть по следующим причинам:

- Движущаяся пильная цепь задевает за твердый предмет верхней четвертью вершины направляющей шины и резко тормозится.
- При движении пильную цепь заклинивает у вершины направляющей шины.

Тормоз цепи не может предотвратить отдачу.

### ▲ ПРЕДУПРЕЖДЕНИЕ

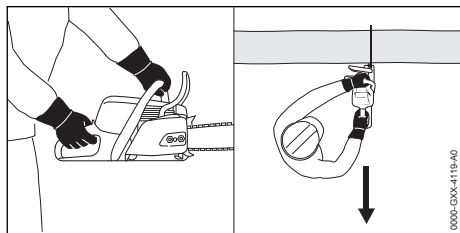

- При отдаче возможно отбрасывание мотопилы в сторону пользователя. Пользователь может потерять контроль над мотопилой и получить тяжелые или смертельные травмы.
  - ▶ Крепко держать мотопилу обеими руками.
  - ▶ Держаться за пределами увеличенной зоны отбрасывания мотопилы.
  - ▶ Работать в соответствии с предписаниями в настоящем руководстве по эксплуатации.
  - ▶ Не пилить верхней четвертью вершины направляющей шины.

- ▶ Работать с правильно заточенной и натянутой пильной цепью.
- ▶ Использовать пильную цепь, снижающую опасность отдачи.
- ▶ Использовать направляющую шину с небольшой головкой.
- ▶ Работать при полном газе.

### 4.9.2 Затягивание

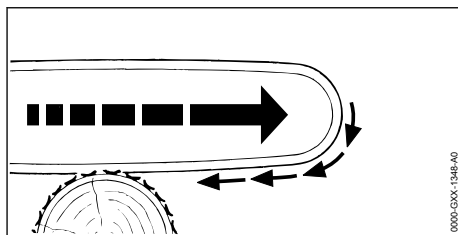

При пилении нижней стороной направляющей шины мотопила может быть затянута в сторону.

### ▲ ПРЕДУПРЕЖДЕНИЕ

- Если движущаяся пильная цепь попадает на твердый предмет и быстро тормозится, пила может быть рывком затянута в сторону. Пользователь может потерять контроль над мотопилой и получить тяжелые или смертельные травмы.
  - ▶ Крепко держать мотопилу обеими руками.
  - ▶ Работать в соответствии с предписаниями в настоящем руководстве по эксплуатации.
  - ▶ Вести направляющую шину в разрезе прямо.
  - ▶ Правильно установить зубчатый упор.
  - ▶ Работать при полном газе.

### 4.9.3 Отскок

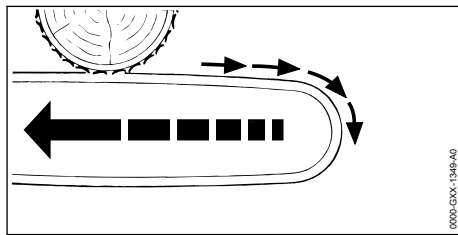

При пилении верхней стороной направляющей шины мотопила может быть отброшена в направлении пользователя.

## ▲ ПРЕДУПРЕЖДЕНИЕ

- Если движущаяся пильная цепь попадает на твердый предмет и быстро тормозится, мотопила может быть с силой отброшена в сторону пользователя. Пользователь может потерять контроль над мотопилой и получить тяжелые или смертельные травмы.
  - ▶ Крепко держать мотопилу обеими руками.
  - ▶ Работать в соответствии с предписаниями в настоящем руководстве по эксплуатации.
  - ▶ Вести направляющую шину в разрезе прямо.
  - ▶ Работать при полном газе.

### 4.10 Транспортировка

## ▲ ПРЕДУПРЕЖДЕНИЕ

- При транспортировке мотопила может перевернуться или сдвинуться. Это может привести к тяжелым травмам и материальному ущербу.
  - ▶ Выключить двигатель.
  - ▶ Установить тормоз цепи.
  - ▶ Надеть защиту цепи на направляющую шину так, чтобы она закрывала всю шину.
  - ▶ Закрепить мотопилу стяжными ремнями, лентами или сеткой, чтобы она не могла опрокинуться или сместиться.

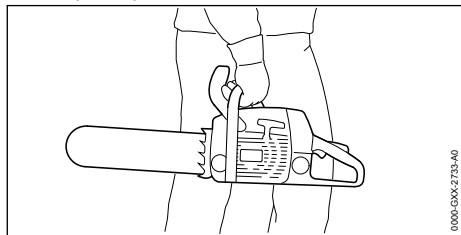

- После работы двигателя возможен сильный нагрев глушителя и двигателя. Пользователь может получить ожоги.
  - ▶ Нести бензопилу правой рукой за трубчатую рукоятку так, чтобы направляющая шина была направлена назад.

### 4.11 Хранение

## ▲ ПРЕДУПРЕЖДЕНИЕ

- Дети могут не понять и неправильно оценить опасности, связанные с мотопилой. Это может привести к серьезным травмам детей.
  - ▶ Заглушить двигатель.

- ▶ Задействовать тормоз цепи.
- ▶ Надеть на направляющую шину защиту цепи так, чтобы она закрывала всю шину.
- ▶ Хранить мотопилу в недоступном для детей месте.
- Контакты мотопилы и металлические узлы могут подвергнуться коррозии из-за сырости. Мотопила может выйти из строя.
  - ▶ Хранить мотопилу в чистом и сухом состоянии.

### 4.12 Очистка, техническое обслуживание и ремонт

## ▲ ПРЕДУПРЕЖДЕНИЕ

- Если во время очистки, технического обслуживания или ремонта работает двигатель, возможен неконтрольный запуск пильной цепи. Это может привести к тяжелым травмам и к материальному ущербу.
  - ▶ Выключить двигатель.
  - ▶ Задействовать тормоз цепи.
- После работы двигателя возможен сильный нагрев глушителя и двигателя. Возможны ожоги.
  - ▶ Подождать до охлаждения глушителя и двигателя.
- Агрессивные чистящие средства, очистка струей воды или острые предметы могут повредить мотопилу, направляющую шину и пильную цепь. Неправильная очистка мотопилы, направляющей шины или пильной цепи приводит к неполадкам в работе узлов и выходу из строя системы безопасности. Это чревато тяжелыми травмами.
  - ▶ Очищать мотопилу, направляющую шину и пильную цепь в соответствии с предписаниями в настоящем руководстве по эксплуатации.
- Если техническое обслуживание или ремонт мотопилы выполняется не так, как описано в настоящем руководстве по эксплуатации, то возможны неправильная работа ее узлов и выход из строя системы защиты. Это может стать причиной тяжелых или смертельных травм.
  - ▶ Выполнять техническое обслуживание и ремонт мотопилы в соответствии с описанием в настоящем руководстве по эксплуатации.
- Если направляющая шина и пильная цепь очищаются и обслуживаются не так, как предписано в настоящем руководстве по эксплуатации, то элементы устройства не











могут работать надлежащим образом, и система безопасности выходит из строя. Это чревато тяжелыми травмами.

- ▶ Выполнять техобслуживание и ремонт направляющей шины и пильной цепи в соответствии с описанием в настоящем руководстве по эксплуатации.
- При очистке или техобслуживании пильной цепи пользователь может порезаться об острые зубья. Возможно травмирование пользователя.
- ▶ Носить рабочие перчатки из прочного материала.

## 5 Подготовка мотопилы к эксплуатации

### 5.1 Подготовка мотопилы к эксплуатации

Каждый раз перед началом работы необходимо выполнить следующее.

- ▶ Убедиться в надлежащем состоянии следующих узлов:
  - мотопила,  4.6.1.
  - направляющая шина,  4.6.2.
  - пильная цепь,  4.6.3.
- ▶ Очистить мотопилу,  15.1.
- ▶ Выполнить монтаж направляющей шины и пильной цепи,  6.1.1.
- ▶ Подтянуть пильную цепь,  6.2.
- ▶ Залить адгезионное масло для пильной цепи,  6.3.
- ▶ Проверить тормоз цепи,  10.4.
- ▶ Заправка мотопилы топливом,  8.2.
- ▶ Проверить элементы управления,  10.5.
- ▶ Проверить систему смазки цепи,  10.6.
- ▶ Если указанные работы выполнить невозможно: не использовать мотопилу и обратиться к дилеру STIHL.

## 6 Сбор мотопилы

### 6.1 Монтаж и демонтаж направляющей шины и цепи пилы

#### 6.1.1 Монтаж направляющей шины и пильной цепи

Сочетания направляющей шины и пильной цепи, соответствующие звездочке и пригодные для использования, указаны в технических характеристиках,  20.1.

- ▶ Заглушить двигатель и задействовать тормоз цепи.

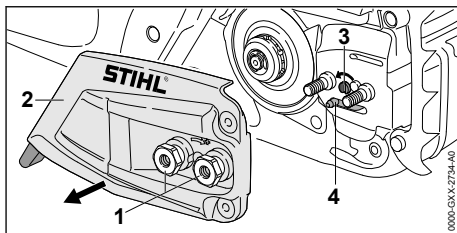

- ▶ Поворачивать гайки (1) против часовой стрелки до освобождения крышки звездочки (2).
- ▶ Снять крышку звездочки (2).
- ▶ Поворачивать натяжной винт (3) против часовой стрелки, пока пружинная задвижка (4) не будет прилегать к корпусу с левой стороны.

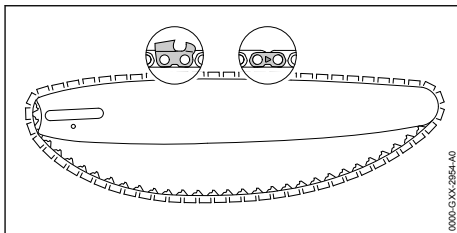

- ▶ Уложить пильную цепь в паз направляющей шины так, чтобы стрелки на соединительных звеньях пильной цепи с верхней стороны были сориентированы в направлении движения.

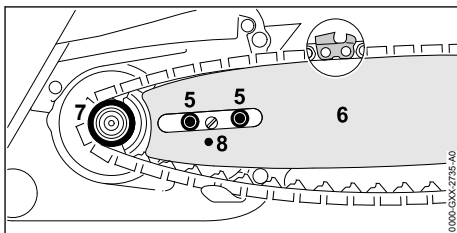

- ▶ Установить направляющую шину с пильной цепью на мотопилу так, чтобы были выполнены следующие условия:
  - Ведущие звенья пильной цепи входят в зубья звездочки (7).
  - Винты с буртиком (5) находятся в продольном отверстии направляющей шины (6).
  - Цапфа пружинной задвижки (4) находится в отверстии (8) направляющей шины (6).

Ориентация направляющей шины (6) не играет роли. Надпись на направляющей шине (6) может быть перевернутой.

- ▶ Отпустить тормоз цепи.

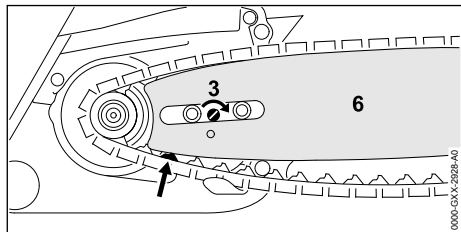

- ▶ Поворачивать натяжной винт (3) по часовой стрелке, пока пильная цепь не будет прилегать к направляющей шине. При этом ведущие звенья пильной цепи ввести в паз направляющей шины. Направляющая шина (6) и пильная цепь прилегают к мотопиле.
- ▶ Поставить крышку звездочки (2) на корпус мотопилы так, чтобы крышка не выступала за его края.
- ▶ Навернуть и затянуть гайки (1).

### 6.1.2 Демонтаж направляющей шины и пильной цепи

- ▶ Заглушить двигатель и задействовать тормоз цепи.
- ▶ Поворачивать гайки против часовой стрелки до освобождения крышки звездочки.
- ▶ Снять крышку звездочки.
- ▶ Повернуть натяжной винт до упора против часовой стрелки. Пильная цепь ослаблена.
- ▶ Снять направляющую шину и пильную цепь.

### 6.2 Натяжение пильной цепи

При работе пильная цепь может удлиниться или укорачиваться. Натяжение пильной цепи меняется. При работе необходимо регулярно проверять натяжение пильной цепи и подтягивать ее.

- ▶ Остановить двигатель и задействовать тормоз цепи.

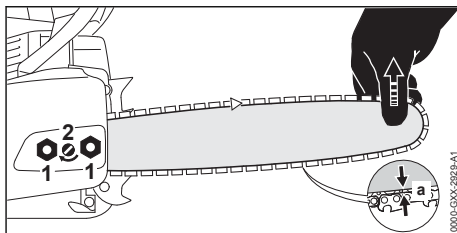

- ▶ Ослабить гайки (1)
- ▶ Отпустить тормоз цепи.
- ▶ Приподнять направляющую шину за верхину и поворачивать натяжную звездочку (2) по часовой стрелке или против часовой стрелки, пока не будут выполнены следующие условия.
  - Расстояние а посередине направляющей шины составляет от 1 до 2 мм.
  - Пильную цепь можно протянуть над направляющей шиной двумя пальцами и с небольшим усилием.
- ▶ Еще приподнять направляющую шину за верхину и туго затянуть гайки (1).
- ▶ Если расстояние а посередине направляющей шины не составляет от 1 до 2 мм: повторно натянуть пильную цепь.

### 6.3 Заправка адгезионным маслом для пильных цепей

Адгезионное масло используется для смазки и охлаждения вращающейся пильной цепи.

- ▶ Остановить двигатель и задействовать тормоз цепи.
- ▶ Положить мотопилу на ровную поверхность так, чтобы крышка масляного бачка была обращена вверх.
- ▶ Очистить поверхность вокруг крышки масляного бачка влажной материей.

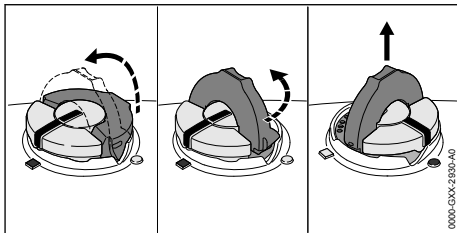

- ▶ Поднять хомутик крышки масляного бачка.
- ▶ Повернуть крышку масляного бачка до упора против часовой стрелки.
- ▶ Снять крышку масляного бачка.

- ▶ Залить адгезионное масло для пильных цепей так, чтобы не пролить его и не наполнить бачок до краев.
- ▶ Если крышка масляного бачка закрыта: поднять хомутик.

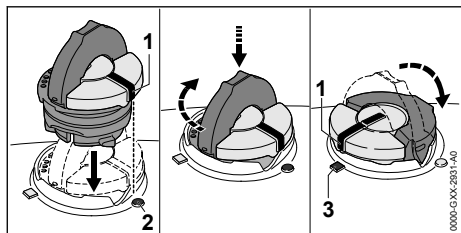

- ▶ Установить крышку масляного бачка так, чтобы метка (1) была совмещена с меткой (2).
- ▶ Прижать крышку масляного бачка снизу и повернуть до упора по часовой стрелке. Крышка масляного бачка фиксируется со щелчком. Метка (1) совмещена с меткой (3).
- ▶ Проверить, снимается ли крышка масляного бачка вверх.
- ▶ Если крышка масляного бачка не снимается вверх: опустить хомутик крышки масляного бачка. Масляный бачок закрыт.

Если крышка масляного бачка снимается вверх, нужно выполнить следующее.

- ▶ Установить крышку масляного бачка в произвольном положении.

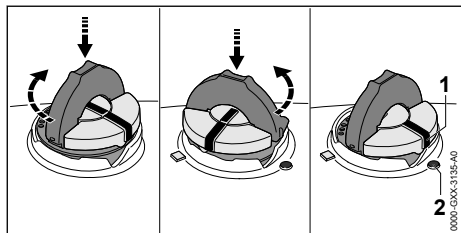

- ▶ Прижать крышку масляного бачка снизу и повернуть до упора по часовой стрелке.
- ▶ Прижать крышку масляного бачка снизу и вращать против часовой стрелки, пока метка (1) не совместится с меткой (2).
- ▶ Повторить попытку закрыть масляный бачок.
- ▶ Если масляный бачок снова не закроется: не работать с мотопилой и обратиться к дилеру STIHL. Мотопила не соответствует требованиям безопасности.

## 6.4 Установить зубчатый упор

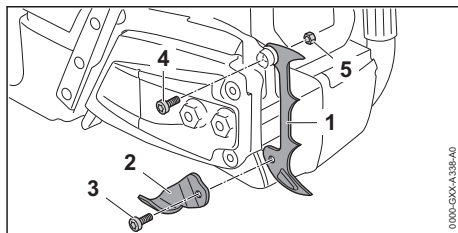

- ▶ Вывернуть винт (3) и снять уловитель цепи (2)
- ▶ Вставить зубчатый упор (1)
- ▶ Вкрутить винт (4)
- ▶ Установить гайку (5).
- ▶ Вставить уловитель цепи (2)
- ▶ Ввернуть и затянуть винт (3).
- ▶ прочно затянуть болт (4).

## 7 Установка и отпускание цепного тормоза

### 7.1 Задействование тормоза цепи

Мотопила оснащена тормозом цепи.

Тормоз цепи срабатывает автоматически при достаточно сильной отдаче за счет инерции защитного щитка или может быть задействован пользователем вручную.

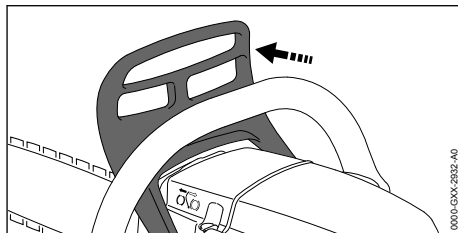

- ▶ Лево́й рукой отвести защитный щиток от трубочной рукоятки. Защитный щиток фиксируется с щелчком. Тормоз цепи установлен.

## 7.2 Отпускание тормоза цепи

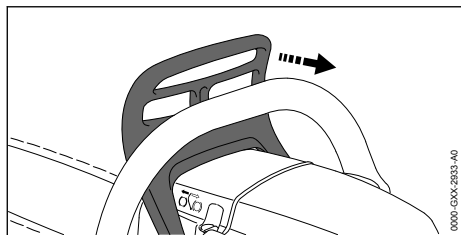

- ▶ Левой рукой потянуть защитный щиток на себя. Защитный щиток фиксируется с щелчком. Тормоз цепи отпущен.

## 8 Смешивание топлива и заправка мотопилы

### 8.1 Приготовление топливной смеси

Требуемое для данной бензопилы топливо представляет собой смесь бензина и моторного масла для двухтактных двигателей в соотношении 1:50.

Компания STIHL рекомендует готовую топливную смесь STIHL MotoMix.

При самостоятельном смешивании топлива разрешается использовать только моторное масло для двухтактных двигателей STIHL или другое высокоэффективное моторное масло JASO FB, JASO FC, JASO FD, ISO-L-EGB, ISO-L-EGC либо ISO-L-EGD.

Компанией STIHL предписано использовать моторное масло для двухтактных двигателей STIHL HP Ultra или равноценное высокоэффективное моторное масло, чтобы соблюсти пределы допустимых выбросов в течение срока службы устройства.

- ▶ Обеспечить, чтобы октановое число бензина составляло не менее 90 ROZ и содержание спирта в бензине не превышало 10 % (для Бразилии: 27 %).
- ▶ Обеспечить соответствие требованиям используемого моторного масла для двухтактных двигателей.
- ▶ В зависимости от требуемого количества топлива определить надлежащее количество моторного масла для двухтактных двигателей и бензина для соотношения в смеси 1:50. Примеры топливных смесей:
  - 20 мл моторного масла для двухтактных двигателей, 1 л бензина

- 60 мл моторного масла для двухтактных двигателей, 3 л бензина
  - 100 мл моторного масла для двухтактных двигателей, 5 л бензина
- ▶ Залить в чистую канистру с допуском для хранения топлива вначале моторное масло для двухтактных двигателей, а затем бензин.

- ▶ Приготовить топливную смесь.

### 8.2 Заправка бензопилы топливом

- ▶ Остановить двигатель и задействовать тормоз цепи.
- ▶ Дать бензопиле остыть.
- ▶ Положить бензопилу на ровную поверхность так, чтобы крышка топливного бака была обращена вверх.
- ▶ Очистить поверхность вокруг крышки топливного бака влажной салфеткой.
- ▶ Поднять хомут крышки топливного бака.

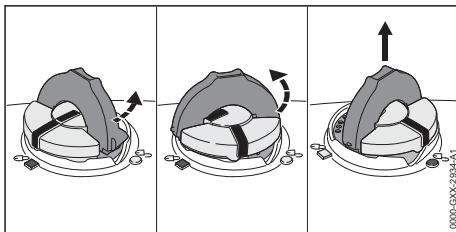

#### ПРЕДУПРЕЖДЕНИЕ

- Во время работы или в окружающей среде с очень высокими температурами бензопила нагревается. В зависимости от вида топлива, высоты, температуры окружающей среды и температуры бензопилы происходит расширение топлива, и в топливном баке образуется избыточное давление. Если открыть крышку топливного бака, возможны брызги и возгорание топлива. Это чревато тяжелыми травмами пользователя и материальным ущербом.
  - ▶ Перед тем, как открыть крышку топливного бака, дать бензопиле остыть.
  - ▶ Открывать крышку топливного бака медленно, без резких движений.
- ▶ Повернуть крышку топливного бака прим. на 1/8 оборота против часовой стрелки. Если топливный бак находится под давлением, происходит слышимый сброс избыточного давления.



- ▶ После того, как избыточное давление полностью сброшено: повернуть крышку топливного бака против часовой стрелки настолько, чтобы метки на крышке топливного бака и на топливном баке совпали друг с другом.
- ▶ Снять крышку топливного бака.

**УКАЗАНИЕ**

- Расслоение или старение топливной смеси может ускориться под действием света, солнечных лучей и экстремальных температур. В результате заправки расслоившейся или старой топливной смесью возможно повреждение бензопилы.
  - ▶ Приготовить топливную смесь.
  - ▶ Не заправлять мотокосу топливом, хранившимся больше 30 дней (STIHL MotoMix: 5 лет).
- ▶ Заправить топливо так, чтобы оно не проливалось и до края топливного бака оставалось свободное пространство не менее 15 мм.
- ▶ Если хомут крышки топливного бака закрыт: поднять хомут.

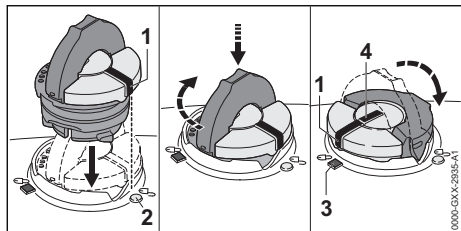

- ▶ Установить крышку топливного бака так, чтобы метка (1) была совмещена с меткой (2).
- ▶ Прижать крышку топливного бака книзу и повернуть до упора по часовой стрелке. Крышка топливного бака фиксируется со щелчком. Метка (1) совмещена с меткой (4) и обращена к метке (3).
- ▶ Проверить, снимается ли крышка топливного бака вверх.
- ▶ Если крышка топливного бака не снимается вверх: опустить хомут крышки топливного бака. Топливный бак закрыт.

Если крышка топливного бака снимается вверх, нужно выполнить следующее.

- ▶ Установить крышку топливного бака в произвольном положении.

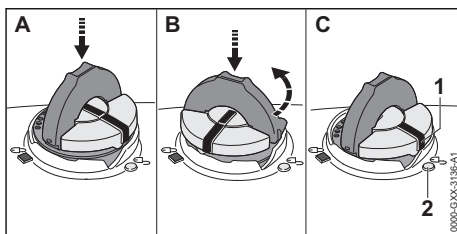

- ▶ Прижать крышку топливного бака книзу и повернуть до упора по часовой стрелке.
- ▶ Прижать крышку топливного бака книзу и вращать против часовой стрелки, пока метка (1) не совместится с меткой (2).
- ▶ Повторить попытку закрыть топливный бак.
- ▶ Если топливный бак снова не закрывается: не работать с бензопилой и обратиться к дилеру STIHL. Бензопила не соответствует требованиям безопасности.

## 9 Запуск и останов двигателя

### 9.1 Запуск двигателя

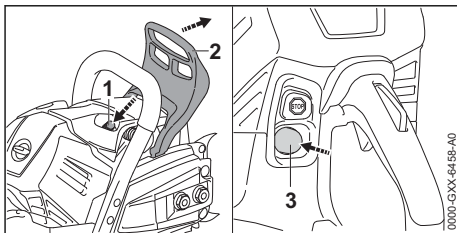

- ▶ Задействовать тормоз цепи (2).
- ▶ Снять защиту цепи.
- ▶ нажать декомпрессионный клапан (1).
- ▶ Нажать минимум 8 раз ручной топливоподкачивающий насос (3).

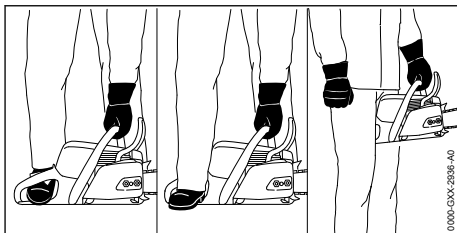

- ▶ Держать мотопилу можно одним из 3 возможных способов.
  - Установив мотопилу на ровное основание, держать ее левой рукой за трубчатую рукоятку таким образом, чтобы большой палец охватывал трубчатую рукоятку; прижать к земле и носком правого сапога для работы с мотопилой нажать на заднюю рукоятку.
  - Установив мотопилу на ровное основание, держать ее левой рукой за трубчатую рукоятку таким образом, чтобы большой палец охватывал трубчатую рукоятку; прижать к земле и каблуком правого сапога для работы с мотопилой нажать на заднюю рукоятку.
  - Держать мотопилу левой рукой за трубчатую рукоятку так, чтобы большой палец охватывал трубчатую рукоятку, и зажать заднюю рукоятку между коленями или бедрами.



- ▶ Медленно вытянуть пусковую рукоятку правой рукой до ощутимого сопротивления.
- ▶ Быстро вытягивать и отводить назад пусковую рукоятку до запуска двигателя. Двигатель работает в режиме холостого хода.

#### УКАЗАНИЕ

- Если дать газ при затянутом тормозе цепи, возможно повреждение тормоза цепи.
  - ▶ Перед распиливанием отпустить тормоз цепи.
- ▶ Отпустить тормоз цепи. Мотопила готова к эксплуатации.
- ▶ Если пильная цепь движется в режиме холостого хода:
  - ▶ Остановить двигатель и задействовать тормоз цепи.
  - ▶ не использовать мотопилу и обратиться к дилеру STIHL. Мотопила неисправна.

## 9.2 Останов двигателя

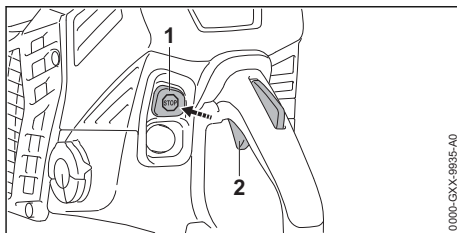

- ▶ Отпустить рычаг акселератора (2). Двигатель переходит в режим холостого хода.
- ▶ Нажать кнопку останова (1). Двигатель глохнет и кнопка останова (1) под действием пружины возвращается в исходное положение.
- ▶ Если двигатель не заглохнет: не использовать мотопилу и обратиться к дилеру STIHL. Мотопила неисправна.

## 10 Проверка мотопилы

### 10.1 Проверка звездочки

- ▶ Заглушить двигатель.
- ▶ Отпустить тормоз цепи.
- ▶ Снять крышку звездочки.
- ▶ Снять направляющую шину и пильную цепь.

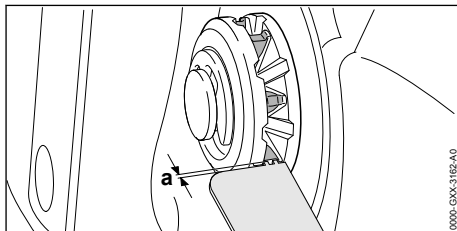

- ▶ Измерить следы приработки на звездочке с помощью контрольного шаблона STIHL.
- ▶ Если следы приработки имеют глубину больше  $a = 0,5$  мм: не использовать мотопилу и обратиться к дилеру STIHL. Звездочку необходимо заменить.

### 10.2 Проверка направляющей шины

- ▶ Заглушить двигатель и задействовать тормоз цепи.
- ▶ Снять пильную цепь и направляющую шину.

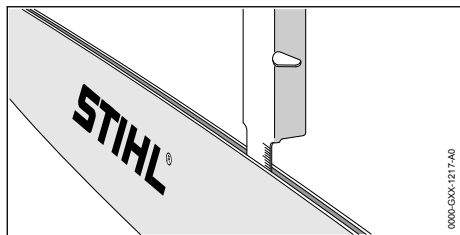

- ▶ Измерить глубину паза направляющей шины с помощью мерной линейки опиловочного шаблона STIHL.
- ▶ Заменить направляющую шину при выполнении любого из следующих условий:
  - Направляющая шина повреждена.
  - Измеренная глубина паза шины меньше установленной минимальной глубины паза направляющей шины, 19.3.
  - Паз направляющей шины сужен или расширен.
- ▶ В случае неясностей обращаться к дилеру STIHL.

### 10.3 Проверка пильной цепи

- ▶ Заглушить двигатель и задействовать тормоз цепи.

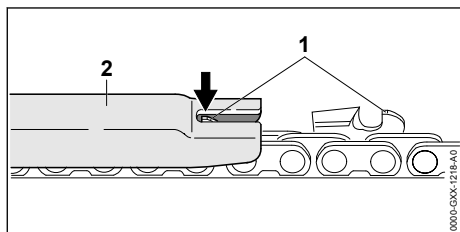

- ▶ Измерить высоту ограничителя глубины (1) с помощью опиловочного шаблона (2) STIHL. Опиловочный шаблон STIHL должен соответствовать шагу пильной цепи.
- ▶ Если ограничитель глубины (1) выступает за опиловочный шаблон (2): дополнительно обработать ограничитель глубины (1), 16.3.

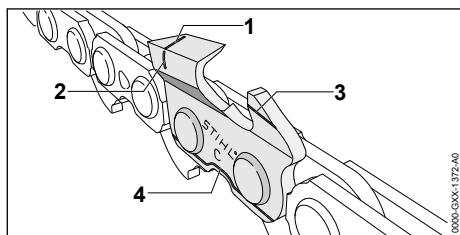

- ▶ Проверить, видны ли на режущих зубьях метки износа (от 1 до 4).
- ▶ Если одна из меток износа на режущем зубе не видна: не использовать пильную цепь и обратиться к дилеру STIHL.
- ▶ С помощью опиловочного шаблона STIHL проверить соблюдение 30° угла заточки режущих зубьев. Опиловочный шаблон STIHL должен соответствовать шагу пильной цепи.
- ▶ Если угол заточки 30° не соблюдается: заточить пильную цепь.
- ▶ В случае неясностей обращаться к дилеру STIHL.

### 10.4 Проверка тормоза цепи

- ▶ Заглушить двигатель и задействовать тормоз цепи.



#### ПРЕДУПРЕЖДЕНИЕ

- Режущие зубья пильной цепи острые. Пользователь может порезаться.
  - ▶ Носить рабочие перчатки из прочного материала.
- ▶ Попытаться вручную протянуть пильную цепь над направляющей шиной. Если пильную цепь невозможно протянуть над направляющей шиной вручную, тормоз цепи исправен.
- ▶ Если пильную цепь удается протянуть над направляющей шиной вручную: не использовать мотопилу и обратиться к дилеру STIHL. Тормоз цепи неисправен.

### 10.5 Проверка органов управления

#### Стопор рычага газа и рычаг акселератора

- ▶ Остановить двигатель и задействовать тормоз цепи.
- ▶ Попытаться нажать рычаг акселератора, не нажимая его фиксатор.
- ▶ Если на рычаг акселератора можно нажать: не использовать мотопилу и обратиться к дилеру STIHL. Стопор рычага газа неисправен.
- ▶ Нажать стопор рычага газа и удерживать его нажатым.
- ▶ Нажать и отпустить рычаг акселератора.
- ▶ Если рычаг акселератора движется с трудом или не возвращается в исходное положение: не использовать мотопилу и обратиться к дилеру STIHL. Рычаг акселератора неисправен.

**Останов двигателя**

- ▶ Запустить двигатель.
- ▶ Нажать кнопку останова.  
Двигатель глохнет и кнопка останова под действием пружины возвращается в исходное положение.
- ▶ Если двигатель не заглохнет: не использовать мотопилу и обратиться к дилеру STIHL.  
Мотопила неисправна.

**10.6 Проверка системы смазки цепи**

- ▶ Запустить двигатель и отпустить тормоз цепи.
- ▶ Расположить направляющую шину рядом со светлой поверхностью.
- ▶ Дать газ.  
Адгезионное масло для пильной цепи отбрасывается и становится заметно на светлой поверхности. Система смазки пильной цепи исправна.
- ▶ Если следы отбрасываемого масла отсутствуют:
  - ▶ Заглушить двигатель.
  - ▶ Добавить адгезионного масла для пильной цепи.
  - ▶ Снова проверить систему смазки пильной цепи.
  - ▶ Если на светлой поверхности отсутствуют следы отбрасываемого адгезионного масла для пильной цепи: не использовать мотопилу и обратиться к дилеру STIHL. Система смазки пильной цепи неисправна.

**11 Работа мотопилой****11.1 Регулировка расхода масла**

Мотопила оснащена регулируемым масляным насосом.

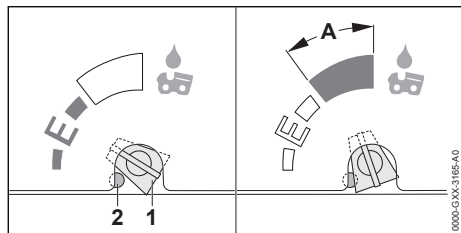

Когда регулировочный винт масляного насоса (1) находится в положении E (Ematic), расход масла является оптимальным для большинства применений.

Расход масляного насоса можно отрегулировать в зависимости от длины реза, вида древесины и приемов работы. Диапазон регулировки регулировочного винта масляного насоса (1) ограничен упором (2). Упор (2) можно утопить для дальнейшего увеличения расхода масла.

**Увеличение расхода масла**

- ▶ Остановить двигатель и задействовать тормоз цепи.
- ▶ Повернуть регулировочный винт масляного насоса (1) по часовой стрелке.

**Дополнительное увеличение расхода масла**

- ▶ Остановить двигатель и задействовать тормоз цепи.
- ▶ Утопить упор (2), пользуясь подходящим инструментом.  
Упор (2) остается утопленным.

**УКАЗАНИЕ**

- Когда регулировочный винт масляного насоса (1) находится в зоне А, можно быстрее опорожнить масляный бачок. До того надлежащая смазка пильной цепи невозможна.
  - ▶ Полностью наполнить масляный бачок.
  - ▶ Если повышенный расход масла больше не требуется, открутить регулировочный винт масляного насоса против часовой стрелки из зоны А.

- ▶ Повернуть регулировочный винт масляного насоса (1) по часовой стрелке.

**Уменьшить расход масла**

- ▶ Остановить двигатель и задействовать тормоз цепи.
- ▶ Открутить регулировочный винт масляного насоса (1) против часовой стрелки.

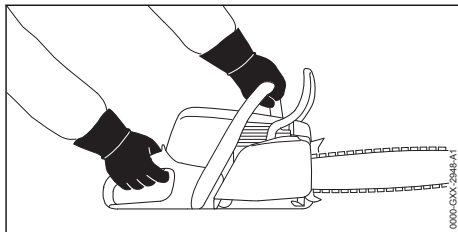
**11.2 Как держать и вести мотопилу**

- ▶ Удерживать и направлять мотопилу левой рукой за трубчатую рукоятку, а правой – за рукоятку управления так, чтобы большой палец левой руки охватывал трубчатую рукоятку, а большой палец правой – рукоятку управления.

### 11.3 Пиление



#### ПРЕДУПРЕЖДЕНИЕ

- При отдаче мотопила может быть отброшена в сторону пользователя. Это чревато тяжелыми травмами или смертью пользователя.
  - ▶ Работать при полном газе.
  - ▶ Не пилить верхней четвертью вершины направляющей шины.
- ▶ Направляющую шину ввести при полном газе в разрез так, чтобы шина не перекосилась.

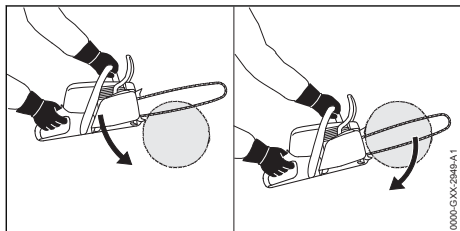

- ▶ Установить зубчатый упор и использовать его как точку поворота.
- ▶ Полностью ввести шину в древесину так, чтобы был постоянно установлен зубчатый упор.
- ▶ В конце реза принять на себя вес мотопилы.

### 11.4 Обрезка сучьев

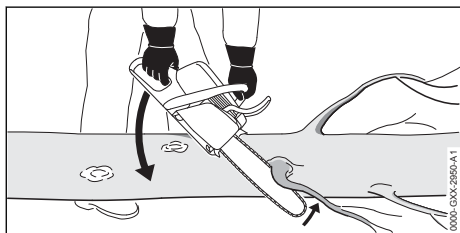

- ▶ Опереть мотопилу о ствол.
- ▶ На полной мощности прижать направляющую шину к ветке одним движением рычага.
- ▶ Распилить ветку верхней стороной направляющей шины.

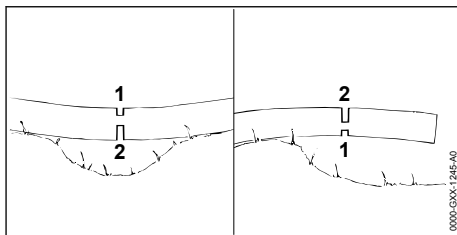

- ▶ Если ветка натянута: сделать компенсационный пропил (1) со стороны действия сил сжатия и затем сделать пропил (2) со стороны действия сил растяжения.

### 11.5 Валка леса

#### 11.5.1 Определить направление падения и путь отхода

- ▶ Выбрать направление падения так, чтобы зона падения была пустой.

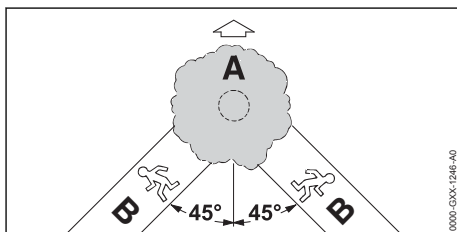

- ▶ Определить путь отхода (B) так, чтобы были выполнены следующие условия:
  - Путь отхода (B) находится под углом 45° к направлению падения (A).
  - На пути отхода (B) нет препятствий.
  - Существует возможность наблюдения за распространением кроны дерева.
  - При наличии склонов путь отхода (B) должен пролегать параллельно склону.

#### 11.5.2 Подготовка рабочей зоны около ствола дерева

- ▶ Очистить рабочую зону вокруг ствола от мешающих предметов.
- ▶ Удалить растительность близ ствола.

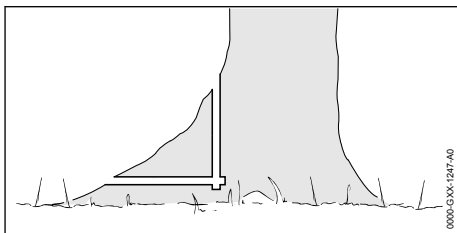

- ▶ При наличии на стволе корневых наплывов: подпилить корневые наплывы сначала горизонтально, затем вертикально, после чего удалить.

### 11.5.3 Подготовка к основному пропилу

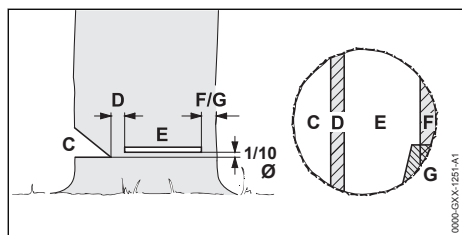

#### С Подпил

Подпил определяет направление валки дерева.

#### D Недопил

Недопил подобно шарниру направляет дерево к земле. Недопил имеет глубину 1/10 диаметра ствола.

#### E Основной пропил

С помощью основного пропила происходит заваливание дерева. Основной пропил находится на расстоянии 1/10 диаметра ствола (минимум 3 см) выше основания подпила.

#### F Защитный ремень

Защитный ремень подпирает дерево и предохраняет его от преждевременного падения. Ширина защитного ремня: от 1/10 до 1/5 диаметра ствола.

#### G Удерживающий ремень

Удерживающий ремень подпирает дерево и предохраняет его от преждевременного падения. Ширина удерживающего ремня: от 1/10 до 1/5 диаметра ствола.

### 11.5.4 Подготовка подпила

Подпил определяет направление валки дерева. Необходимо соблюдать национальные стандарты по производству подпила.

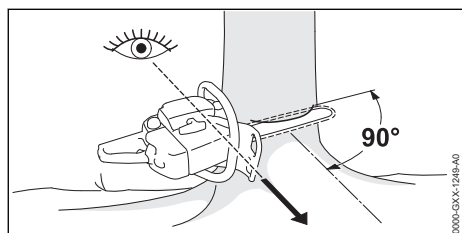

- ▶ Направить мотопилу так, чтобы выполнить подпил под прямым углом к направлению валки и как можно ближе к земле.
- ▶ Выполнить горизонтальный рез подпила.
- ▶ Верхний косой рез подпила выполнить под углом 45° к горизонтальному резу подпила.

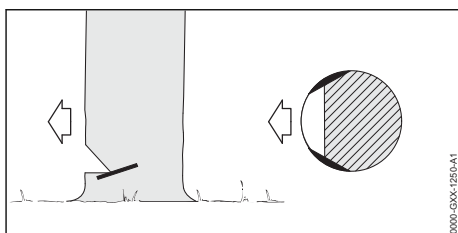

- ▶ Если древесина здоровая и с длинными волокнами: выполнитьрезы так, чтобы выполнялись следующие условия.
  - Резы одинаковы с обеих сторон.
  - Резы расположены на уровне основания подпила.
  - Резы имеют глубину 1/10 диаметра ствола.
 При валке заболонь не разрывается.

### 11.5.5 Врезание

Врезание – это рабочая техника, необходимая для валки дерева.

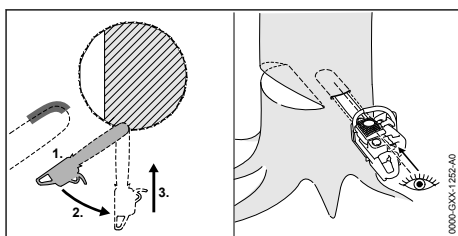

- ▶ Направляющую шину установить нижней стороной верхушки и дать полный газ.
- ▶ Запиливать, пока направляющая шина не войдет в ствол на двукратную ширину.
- ▶ Повернуть в положение врезания.
- ▶ Выполнить врезание направляющей шиной.

### 11.5.6 Выбрать подходящий основной пропил

При этом необходимо учитывать следующие условия:

- Естественный наклон дерева
- Ветвистость дерева
- Повреждения дерева
- Санитарное состояние дерева
- Если дерево покрыто снегом: снеговая нагрузка

- Направление склона
- Направление и скорость ветра
- Соседние деревья

Влияние данных условий проявляется по-разному. В настоящем руководстве по эксплуатации описаны только 2 из наиболее часто встречающихся.

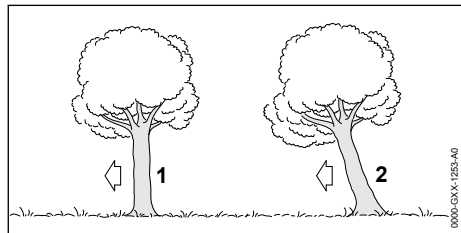

### 1 Обычное дерево

Обычное дерево стоит прямо и имеет равномерную крону.

### 2 Нависшее дерево

Нависшее дерево стоит под наклоном, его крона указывает в направлении валки.

## 11.5.7 Валка обычных деревьев с небольшим диаметром ствола

Для валки обычных деревьев использовать основной пропил с защитным ремнем. Выполнить этот основной пропил, если диаметр ствола меньше длины реза мотопилы.

- ▶ Прокричать предупреждение.

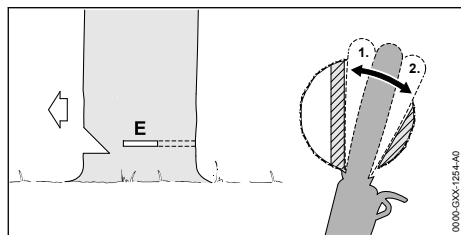

- ▶ Производить врезание в основном пропиале, пока направляющая шина не выйдет с другой стороны ствола, [11.5.5](#).
- ▶ Установить зубчатый упор за недопилом и использовать его как точку поворота.
- ▶ Основной пропил оформить в направлении недопила.
- ▶ Основной пропил оформить в направлении защитного ремня.

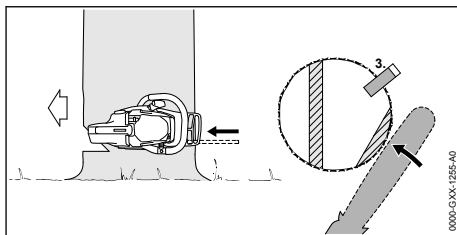

- ▶ Установить клин для валки дерева. Клин должен соответствовать диаметру ствола и ширине основного пропила.
- ▶ Прокричать предупреждение.
- ▶ Разъединить защитный ремень снаружи и горизонтально, в плоскости основного пропила с помощью вытянутых рук. Дерево валится.

## 11.5.8 Валка обычных деревьев с толстым стволом

Для валки обычных деревьев использовать основной пропил с защитным ремнем. Выполнить этот основной пропил, если диаметр ствола превышает фактическую длину реза мотопилы.

- ▶ Прокричать предупреждение.

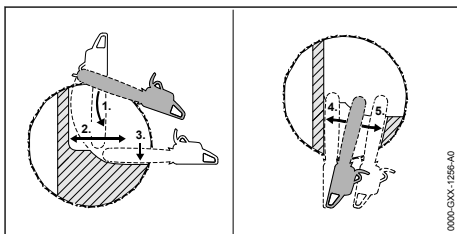

- ▶ Установить зубчатый упор на высоте основного пропила и использовать его как точку поворота.
- ▶ Ввести мотопилу в пропил горизонтально и отводить ее как можно дальше.
- ▶ Основной пропил оформить в направлении недопила.
- ▶ Основной пропил оформить в направлении защитного ремня.
- ▶ Перейти на противоположную сторону ствола.
- ▶ Врезаться направляющей шиной в основной пропил в той же плоскости.
- ▶ Основной пропил оформить в направлении недопила.
- ▶ Основной пропил оформить в направлении защитного ремня.

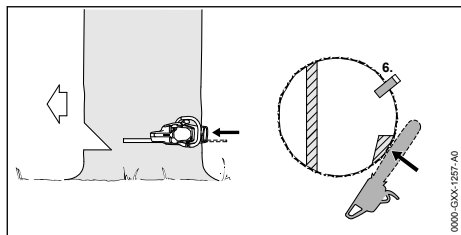

- ▶ Установить клин для валки дерева. Клин должен соответствовать диаметру ствола и ширине основного пропила.
- ▶ Прокричать предостережение.
- ▶ Разъединить защитный ремень снаружи и горизонтально, в плоскости основного пропила с помощью вытянутых рук. Дерево валится.

### 11.5.9 Валка зависших деревьев с небольшим диаметром ствола

Зависшее дерево валится с помощью основного пропила с удерживающим ремнем. Выполнить этот основной пропил, если диаметр ствола меньше фактической длины реза мотопилы.

- ▶ Прокричать предостережение.

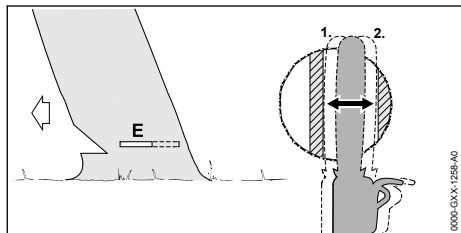

- ▶ Производить врезание в основном пропиле, пока направляющая шина не выйдет с другой стороны ствола, [11.5.5](#).
- ▶ Основной пропил оформить в направлении недопила.
- ▶ Основной пропил оформить в направлении удерживающего ремня.

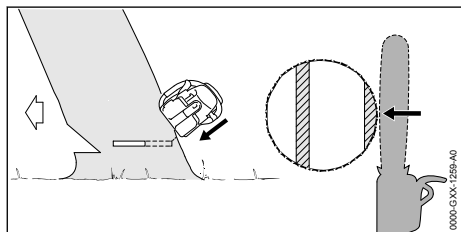

- ▶ Прокричать предостережение.

- ▶ Защитный ремень разделить снаружи и под наклоном сверху с помощью вытянутых рук. Дерево валится.

### 11.5.10 Валка зависших деревьев с большим диаметром ствола

Для валки зависших деревьев использовать основной пропил с удерживающим ремнем. Выполнить этот основной пропил, если диаметр ствола превышает фактическую длину реза мотопилы.

- ▶ Прокричать предостережение.

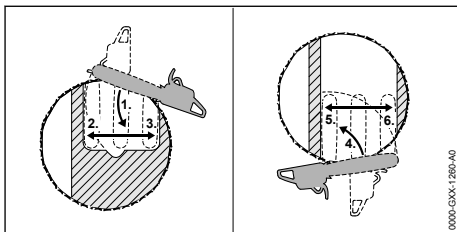

- ▶ Установить зубчатый упор на высоте основного пропила за удерживающим ремнем и использовать его как точку поворота.
- ▶ Ввести мотопилу в основной пропил горизонтально и отводить ее как можно дальше.
- ▶ Основной пропил оформить в направлении недопила.
- ▶ Основной пропил оформить в направлении удерживающего ремня.
- ▶ Перейти на противоположную сторону ствола.
- ▶ Установить зубчатый упор на высоте основного пропила за недопилом и использовать его как точку поворота.
- ▶ Ввести мотопилу в основной пропил горизонтально и отводить ее как можно дальше.
- ▶ Основной пропил оформить в направлении недопила.
- ▶ Основной пропил оформить в направлении удерживающего ремня.

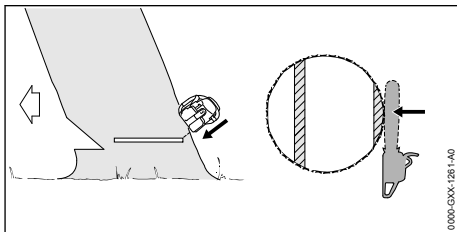

- ▶ Прокричать предостережение.



- ▶ Удерживающий ремень разделить снаружи и под наклоном сверху с помощью вытянутых рук.  
Дерево валится.

## 12 После работы

### 12.1 После работы

- ▶ Остановить двигатель и задействовать тормоз цепи.
- ▶ Дать мотопиле остыть.
- ▶ Если мотопила мокрая просушить мотопилу.
- ▶ Очистить мотопилу.
- ▶ Очистить направляющую шину и пильную цепь.
- ▶ Ослабить гайки на крышке звездочки.
- ▶ Повернуть натяжной винт на 2 оборота против часовой стрелки.  
Пильная цепь ослаблена.
- ▶ Затянуть гайки на крышке звездочки.
- ▶ Надеть на направляющую шину защиту цепи так, чтобы она закрывала всю шину.

## 13 Транспортировка

### 13.1 Транспортировка бензопилы

- ▶ Остановить двигатель и задействовать тормоз цепи.
- ▶ Надеть защиту цепи на направляющую шину так, чтобы она закрывала всю шину.

#### Переноска мотопилы

- ▶ Нести бензопилу правой рукой за трубчатую рукоятку так, чтобы направляющая шина была направлена назад.

#### Транспортировка мотопилы в транспортном средстве

- ▶ Зафиксировать бензопилу так, чтобы она не двигалась и не переворачивалась.

## 14 Хранение

### 14.1 Хранение бензопилы

- ▶ Остановить двигатель и задействовать тормоз цепи.
- ▶ Надеть защиту цепи на направляющую шину так, чтобы она закрывала всю шину.
- ▶ Хранить мотопилу так, чтобы выполнялись следующие условия:
  - Мотопила не имеет возможности сдвигаться и переворачиваться.
  - Мотопила недоступна для детей.
  - Мотопила чистая и сухая.
- ▶ При хранении бензопилы дольше 30 дней:

- ▶ Снять направляющую шину и пильную цепь.
- ▶ Открыть замок топливного бака.
- ▶ Слить топливо из топливного бака.
- ▶ Закрывать топливный бак.
- ▶ Если имеется ручной топливоподкачивающий насос: минимум 5 раз нажать на ручной топливоподкачивающий насос.
- ▶ Запустить двигатель и оставить его работать на холостом ходу, пока он не заглохнет.

## 15 Очистка

### 15.1 Очистка мотопилы

- ▶ Остановить двигатель и задействовать тормоз цепи.
- ▶ Дать мотопиле остыть.
- ▶ Протереть мотопилу влажной тряпкой или растворителем STIHL для удаления смолы.
- ▶ Очистить вентиляционные прорези кисточкой.

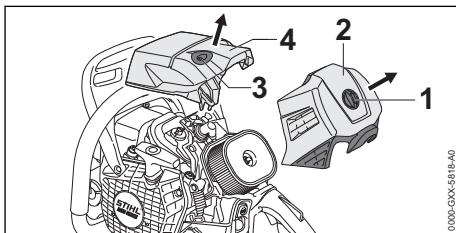

- ▶ Повернуть замок крышки фильтра (1) на 1/4 оборота против часовой стрелки.
- ▶ Снять крышку фильтра (2).
- ▶ Повернуть замок кожуха (3) на 1/4 оборота против часовой стрелки.
- ▶ Снять кожух (4).
- ▶ Снять крышку звездочки.
- ▶ Очистить ребра цилиндра и внутреннюю сторону кожуха кистью, влажной тряпкой или растворителем смолы STIHL.
- ▶ Очистить поверхность вокруг звездочки влажной тряпкой или растворителем STIHL для удаления смолы.
- ▶ Установить кожух (4).
- ▶ Вращать замок кожуха (3) по часовой стрелке до щелчка.  
Замок кожуха (3) заперт.
- ▶ Установить крышку фильтра (2).
- ▶ Вращать замок крышки фильтра (1) по часовой стрелке до щелчка.  
Замок крышки фильтра (1) заперт.
- ▶ Поставить крышку звездочки.

## 15.2 Очистка направляющей шины и пильной цепи

- ▶ Заглушить двигатель и задействовать тормоз цепи.
- ▶ Снять направляющую шину и пильную цепь.

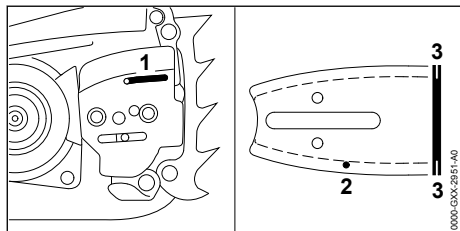

- ▶ Прочистить впускное масляное отверстие (1), выпускной масляный канал (2) и паз (3) кистью, мягкой щеткой или растворителем STIHL для удаления смолы.
- ▶ Очистить пильную цепь кистью, мягкой щеткой или растворителем STIHL для удаления смолы.
- ▶ Монтаж направляющей шины и пильной цепи.

## 15.3 Очистить воздушный фильтр

В воздушном фильтре может скапливаться мельчайшая пыль. Возможно засорение воздушного фильтра пылью, которую невозможно удалить ни щеткой, ни путем выбивания. Для очистки воздушного фильтра нужно использовать чистящее средство.

- ▶ Остановить двигатель и задействовать тормоз цепи.

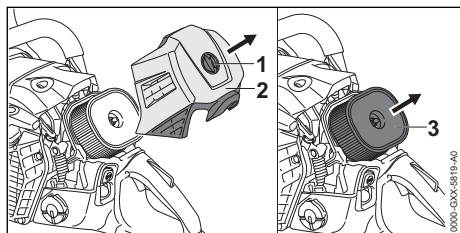

- ▶ Повернуть замок крышки фильтра (1) на 1/4 оборота против часовой стрелки.
- ▶ Снять крышку фильтра (2).
- ▶ Очистить поверхность вокруг воздушного фильтра (3) влажной материей или кистью.
- ▶ Снять воздушный фильтр (3).
- ▶ Удалить крупные загрязнения с наружной стороны воздушного фильтра (3), промыв проточной водой.

- ▶ Если воздушный фильтр (3) поврежден: заменить воздушный фильтр (3).



### ПРЕДУПРЕЖДЕНИЕ

- ▶ При попадании чистящего средства на кожу или в глаза возможно раздражение кожи или глаз.
  - ▶ Следовать руководству по применению чистящего средства.
  - ▶ Избегать контакта с чистящими средствами.
  - ▶ При попадании на кожу: промыть места контакта с кожей достаточным количеством воды с мылом.
  - ▶ При попадании в глаза: обильно промыть водой глаза в течение 15 минут и обратиться к врачу.
- ▶ Опрыскать воздушный фильтр (3) с наружной и внутренней стороны специальным очистителем STIHL или чистящим средством с значением pH больше 12.
- ▶ Оставить действовать специальный очиститель STIHL или чистящее средство в течение 10 минут.
- ▶ Протереть наружную поверхность воздушного фильтра (3) мягкой щеткой.
- ▶ Промыть воздушный фильтр (3) с наружной и внутренней стороны проточной водой.
- ▶ Оставить сохнуть воздушный фильтр (3) на воздухе.

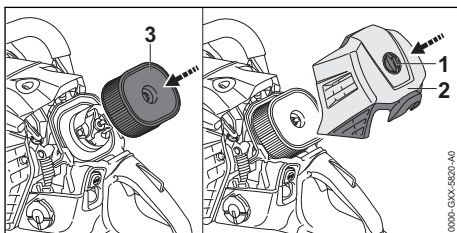

- ▶ Прижать воздушный фильтр (3) от руки.
- ▶ Установить крышку фильтра (2).
- ▶ Вращать замок крышки фильтра (1) по часовой стрелке до щелчка. Замок крышки фильтра (1) заперт.

## 15.4 Очистка свечи зажигания

- ▶ Остановить двигатель и задействовать тормоз цепи.
- ▶ Дать бензопиле остыть.

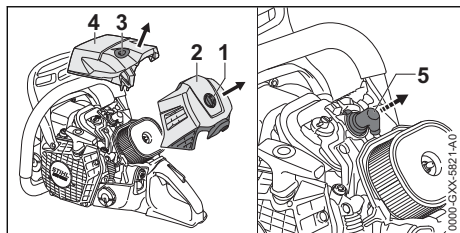

- ▶ Повернуть замок крышки фильтра (1) на 1/4 оборота против часовой стрелки.
- ▶ Снять крышку фильтра (2).
- ▶ Повернуть замок кожуха (3) на 1/4 оборота против часовой стрелки.
- ▶ Снять кожух (4).
- ▶ Отсоединить контактный наконечник свечи зажигания (5).
- ▶ Если поверхность вокруг свечи зажигания загрязнена: очистить поверхность вокруг свечи зажигания кусочком ткани.
- ▶ Вывернуть свечу зажигания.
- ▶ Очистить свечу зажигания кусочком ткани.
- ▶ В случае коррозии свечи зажигания: заменить свечу зажигания.

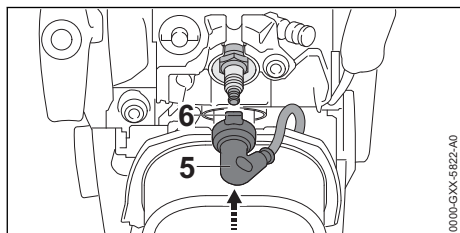

- ▶ Вернуть и прочно затянуть свечу зажигания.
- ▶ Установить наконечник свечи зажигания (5) так, чтобы выступ (6) был направлен вертикально вверх.
- ▶ Плотно прижать контактный наконечник свечи зажигания (5).
- ▶ Установить кожух (4).
- ▶ Вращать замок кожуха (3) по часовой стрелке до щелчка. Замок кожуха (3) заперт.
- ▶ Установить крышку фильтра (2).
- ▶ Вращать замок крышки фильтра (1) по часовой стрелке до щелчка. Замок крышки фильтра (1) заперт.

## 16 Техническое обслуживание

### 16.1 Интервалы технического обслуживания

Интервалы технического обслуживания зависят от окружающих условий и условий труда. STIHL рекомендует следующие интервалы технического обслуживания:

#### Тормоз цепи

- ▶ Техобслуживание тормоза цепи должно производиться дилером STIHL со следующей периодичностью:
  - При ежедневной эксплуатации: раз в три месяца
  - При регулярной эксплуатации: раз в полгода
  - При редкой эксплуатации: раз в год

#### Через каждые 100 часов

- ▶ заменить свечу зажигания.

#### Еженедельно

- ▶ Проверка звездочки.
- ▶ Проверка направляющей шины и удаление с нее заусенцев.
- ▶ Проверка и заточка пильной цепи.

#### Ежемесячно

- ▶ Очистить воздушный фильтр.
- ▶ Передать масляный бачок дилеру STIHL для очистки.
- ▶ Поручить дилеру STIHL очистить топливный бак.
- ▶ Поручить дилеру STIHL очистить всасывающую головку в топливном баке.

#### ежегодно

- ▶ Поручить дилеру STIHL заменить всасывающую головку в топливном баке.

### 16.2 Удаление заусенцев с направляющей шины

На внешнем крае направляющей шины может образоваться заусенец.

- ▶ Удалить заусенец плоским напильником или устройством для правки направляющих шин STIHL.
- ▶ В случае неясностей обращаться к дилеру STIHL.

### 16.3 Заточка пильной цепи

Для правильной заточки пильной цепи требуется устойчивый навык.

Правильно заточить пильную цепь помогут таблицы "Заточка STIHL", "Вспомогательные заточные устройства STIHL", "Устройства для заточки STIHL" и брошюра "Заточка пильных цепей STIHL". Брошюру можно найти на странице [www.stihl.com/sharpening-brochure](http://www.stihl.com/sharpening-brochure).

STIHL рекомендует затачивать пильные цепи у дилера STIHL.



**ПРЕДУПРЕЖДЕНИЕ**

- Режущие зубья пильной цепи острые. Пользователь может порезаться.
  - ▶ Носить рабочие перчатки из прочного материала.

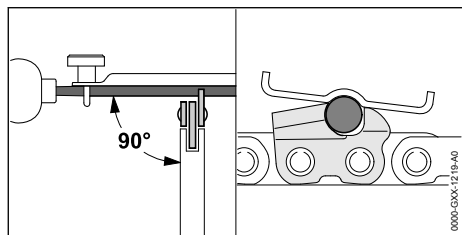

- ▶ Каждый режущий зуб опиливать круглым напильником так, чтобы выполнялись следующие условия:
  - Напильник соответствует шагу пильной цепи.
  - Напильник движется изнутри наружу.
  - Напильник движется под прямым углом к направляющей шине.

– Выдерживается угол заточки 30°.

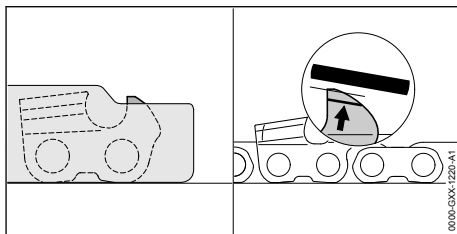

- ▶ Ограничитель глубины обрабатывать плоским напильником так, чтобы он не выступал за опилочный шаблон STIHL и был параллелен маркировке износа. Опилочный шаблон STIHL должен соответствовать шагу пильной цепи.
- ▶ В случае неясностей: Обратиться к дилеру STIHL.

## 17 Ремонт

### 17.1 Ремонт мотопилы, направляющей шины и пильной цепи

Пользователь не должен самостоятельно ремонтировать мотопилу, направляющую шину и пильную цепь.

- ▶ Если мотопила, направляющая шина или пильная цепь повреждена: не использовать мотопилу, направляющую шину или пильную цепь и обратиться к дилеру STIHL.

## 18 Устранение неисправностей

### 18.1 Устранение неисправностей мотопилы

Большинство неисправностей имеют одинаковые причины.

- ▶ Предпринять следующие меры:
  - ▶ Очистить воздушный фильтр.
  - ▶ Очистить или заменить свечу зажигания.
  - ▶ Сделать 5 равномерных поперечных пропилов при полной нагрузке. Двигатель автоматически настраивается на условия окружающей среды.
- ▶ Если неисправность не будет устранена: предпринять меры согласно приведенной ниже таблице.

Неисправность	Причина	Принимаемые меры
Двигатель не запускается.	Недостаточно топлива в топливном баке.	▶ Приготовить топливную смесь и заправить мотопилу.
	Двигатель «захлебнулся».	▶ Продуть камеру сгорания.
Низкая приемистость двигателя.	Пильная цепь натянута слишком сильно.	▶ Правильно натянуть пильную цепь.

Неисправность	Причина	Принимаемые меры
	Система смазки пильной цепи подает слишком мало адгезионного масла.	► Увеличить расход масла.
Пильная цепь не запускается, если дать газ.	Задействован тормоз цепи.	► Отпустить тормоз цепи.
	Пильная цепь натянута слишком сильно.	► Правильно натянуть пильную цепь.
	Заело направляющую звездочку направляющей шины.	► Очистить направляющую звездочку направляющей шины с помощью растворителя для удаления смолы STIHL.
Во время работы идет дым или пахнет гарью.	Пильная цепь неправильно заточена.	► Заточить пильную цепь правильно.
	В масляном бачке слишком мало адгезионного масла для пильной цепи.	► Залить адгезионное масло для пильной цепи.
	Система смазки пильной цепи подает слишком мало адгезионного масла.	► Увеличить расход масла.
	Пильная цепь натянута слишком сильно.	► Правильно натянуть пильную цепь.
	Мотопила используется неправильно.	► Получить инструктаж по использованию и потренироваться.

## 18.2 Продувка камеры сгорания

- Задействовать тормоз цепи.

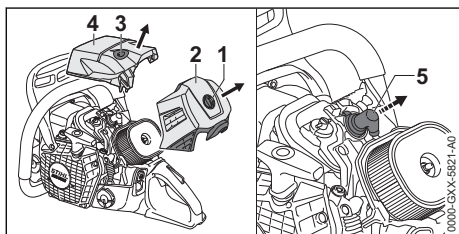

- Повернуть замок крышки фильтра (1) на 1/4 оборота против часовой стрелки.
- Снять крышку фильтра (2).
- Повернуть замок кожуха (3) на 1/4 оборота против часовой стрелки.
- Снять кожух (4).
- Снять контактный наконечник свечи зажигания (5)
- Вывернуть свечу зажигания.
- Просушить свечу зажигания.



### ПРЕДУПРЕЖДЕНИЕ

- Если при отсоединенном контактном наконечнике свечи зажигания вытянуть пусковую рукоятку, возможен выход наружу искр. В легковоспламеняющейся или взрывоопасной среде искры способны инициировать пожар и взрыв. Возможны тяжелые или летальные травмы либо материальный ущерб.
  - Нажать кнопку останова и держать ее нажатой до вытягивания пусковой рукоятки.
- Нажать и удерживать нажатой кнопку останова.
- Несколько раз вытянуть и отвести назад пусковую рукоятку. Происходит продувка камеры сгорания.
- Ввернуть и прочно затянуть свечу зажигания.

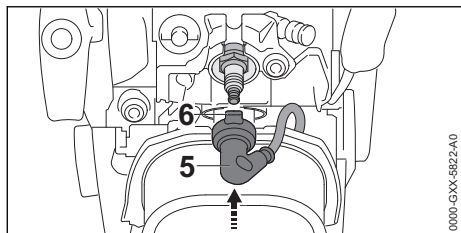

- ▶ Установить наконечник свечи зажигания (5) так, чтобы выступ (6) был направлен вертикально вверх.
- ▶ Плотно насадить контактный наконечник свечи зажигания (5).
- ▶ Установить кожух (4).
- ▶ Вращать замок кожуха (3) по часовой стрелке до щелчка. Замок кожуха (3) заперт.
- ▶ Установить крышку фильтра (2).
- ▶ Вращать замок крышки фильтра (1) по часовой стрелке до щелчка. Замок крышки фильтра (1) заперт.

## 19 Технические данные

### 19.1 Бензопила STIHL MS 500i

- Рабочий объем: 79,2 см<sup>3</sup>
- Мощность согласно ISO 7293: 5,0 кВт (6,8 л.с.)
- Частота вращения на холостом ходу по ISO 11681: 3000 ± 50 мин<sup>-1</sup>
- Подходящие свечи зажигания: NGK CMR6H производства STIHL, BOSCH USR 4C
- Зазор между электродами свечи зажигания: 0,5 мм
- Масса при пустом топливном баке, пустом масляном бачке, без направляющей шины и пильной цепи
  - MS 500i: 6,2 кг
  - MS 500i с обогревом рукоятки: 6,3 кг
- Максимальная емкость топливного бака: 785 см<sup>3</sup> (0,785 л)
- Максимальная емкость масляного бачка: 325 см<sup>3</sup> (0,325 л)

### 19.2 Цепные звездочки и скорости движения цепи

Можно использовать следующие цепные звездочки:

- 7 зубцов для 3/8"
  - Максимальная скорость цепи согласно ISO 11681: 28,9 м/с
  - Скорость цепи при максимальной мощности: 21,7 м/с

### 19.3 Минимальная глубина паза направляющих шин

Минимальная глубина паза зависит от шага направляющей шины.

- 3/8": 6 мм

### 19.4 Уровни шума и вибрации

- Уровень звукового давления  $L_{\text{req}}$  согласно EN ISO 22868: 106 дБ(А). Величина К для уровня звукового давления составляет 2 дБ(А).
- Уровень звуковой мощности  $L_{\text{weq}}$  согласно ISO 22868: 117 дБ(А). Величина К для уровня звуковой мощности составляет 2 дБ(А).
- Уровень вибрации  $a_{\text{hv,eq}}$  измеренный согласно ISO 22867:
  - Трубчатая рукоятка: 4,2 м/с<sup>2</sup>. Величина К для значения уровня вибрации составляет 2 м/с<sup>2</sup>.
  - Рукоятка управления: 4,0 м/с<sup>2</sup>. Величина К для значения уровня вибрации составляет 2 м/с<sup>2</sup>.

Информацию по выполнению требований Директивы для работодателей относительно уровня вибрации 2002/44/ЕС см. на сайте [www.stihl.com/vib](http://www.stihl.com/vib).

### 19.5 REACH

REACH – это регламент ЕС для регистрации, оценки и допуска химических веществ.

Сведения для выполнения регламента REACH указаны на странице [www.stihl.com/reach](http://www.stihl.com/reach).

### 19.6 Показатель выброса ОГ

Замеренный в процессе утверждения типового образца изделия на соответствие нормам ЕС показатель CO<sub>2</sub> указан на сайте [www.stihl.com/co2](http://www.stihl.com/co2) в разделе технических характеристик изделия.

Показатель CO<sub>2</sub> был замерен на репрезентативном двигателе по унифицированному методу испытаний в лабораторных условиях, поэтому не дает точной или потенциальной гарантии мощности определенного двигателя.

При соблюдении описанных в данной инструкции по эксплуатации правил использования по назначению и технического обслуживания выполняются действующие требования к выбросам отработавших газов. В случае

внесения изменений в конструкцию двигателя разрешение на эксплуатацию аннулируется.

Установленный срок службы предполагает регулярность технического обслуживания и ухода в соответствии с требованиями инструкции по эксплуатации.

## 19.7 Установленный срок службы

Полный установленный срок службы – до 30 лет.

## 20 Комбинации направляющей шины и пильной цепи

### 20.1 Мотопила STIHL MS 500i

Шаг	Толщина ведущего звена/ Ширина паза	Длина	Направляющая шина	Число зубьев направляющей звездочки	Число ведущих звеньев	Пильная цепь
3/8"	1,6 мм	40 см	Rollomatic E	11	60	36 RS (тип 3621) 36 RS3 (тип 3626) 36 RM (тип 3652) 36 RM3 (тип 3664) 36 RD3 (тип 3683)
			Rollomatic ES			
			Duromatic E			
		45 см	Rollomatic E	11	66	
			Rollomatic ES			
			Duromatic E			
		50 см	Rollomatic E	11	72	
			Rollomatic ES			
			Rollomatic ES Light			
			Duromatic E			
		55 см	Rollomatic ES	11	76	
			Duromatic E	-		
		63 см	Rollomatic E	11	84	
			Rollomatic ES			
			Rollomatic ES Light			
Duromatic E						
71 см	Rollomatic ES	11	91			
	Rollomatic ES Light					
75 см	Duromatic E	-	98			
80 см	Rollomatic ES Light	11	105			
90 см	Rollomatic ES Light	11	114			

Длина реза направляющей шины зависит от используемой мотопилы и пильной цепи. Фактическая длина реза направляющей шины может быть меньше указанной.

## 21 Запасные части и принадлежности

### 21.1 Запасные части и принадлежности

**STIHL** Этими символами обозначены оригинальные запчасти и принадлежности STIHL.



Компания STIHL рекомендует использовать оригинальные запчасти STIHL и оригинальные принадлежности STIHL.

Компания STIHL не может ручаться за надежность, безопасность и пригодность запасных частей и принадлежностей других производителей, вследствие чего ответственность компании STIHL за их эксплуатацию исключена.

Оригинальные запасные части STIHL и оригинальные принадлежности STIHL можно купить у дилера STIHL.

## 22 Утилизация

### 22.1 Утилизация бензопилы

Информацию об утилизации можно получить в местной администрации или у дилера фирмы STIHL.

Ненадлежащая утилизация может нанести вред здоровью и окружающей среде.

- ▶ Изделия STIHL, включая упаковку, необходимо в соответствии с местными предписаниями сдать в пункт сбора вторсырья.
- ▶ Не утилизировать вместе с бытовыми отходами.

## 23 Сертификат соответствия ЕС

### 23.1 Мотопила STIHL MS 500i

ANDREAS STIHL AG & Co. KG  
Badstraße 115  
D-71336 Waiblingen

Германия

заявляет под собственную ответственность, что

- изделие: мотопила
- Заводская марка: STIHL
- Тип: MS 500i, MS 500i W
- серийный идентификационный номер: 1147
- Рабочий объем: 79,2 см<sup>3</sup>

соответствует положениям директив 2011/65/EC, 2006/42/EC, 2014/30/EC и 2000/14/EC, а также разработано и изготовлено в соответствии с редакциями следующих норм, действующими на момент изготовления: EN ISO 11681-1, EN 55012 и EN 61000-6-1.

Типовое испытание проведено согласно директиве EC 2006/42/EC, ст. 12.3(б) в: DPLF, Deutsche Prüf- und Zertifizierungsstelle für Land- und Forsttechnik GbR (NB 0363), Spremberger Straße 1, 64823 Groß-Umstadt, Deutschland

- Номер сертификата: К-EG-2017/8346
- Определение измеренного и гарантированного уровня звуковой мощности произведено согласно директиве 2000/14/EC, приложение V, с использованием стандарта ISO 9207.
- Измеренный уровень звуковой мощности: 119 дБ(А)

- Гарантированный уровень звуковой мощности: 121 дБ(А)

Техническая документация хранится в головном офисе компании ANDREAS STIHL AG & Co. KG, в отделе «Сертификация продукции».

Год выпуска и заводской номер указаны на мотопиле.

Вайблинген, 01.08.2022

ANDREAS STIHL AG & Co. KG

По доверенности



Robert Olma, Vice President, Regulatory Affairs & Global Governmental Relations

### 23.2 Знаки соответствия нормам ЕС



Сведения о сертификатах EAC и декларациях соответствия, подтверждающих выполнение технических правил и требований Таможенного союза, представлены на сайтах [www.stihl.ru/eac](http://www.stihl.ru/eac) или могут быть затребованы по телефону в соответствующем местном представительстве STIHL, ☎ 24.



Технические правила и требования для Украины выполнены.

## 24 Адреса

### STIHL Головной офис

ANDREAS STIHL AG & Co. KG  
Badstrasse 115  
71336 Waiblingen  
Germany

### Дочерние компании STIHL

РОССИЙСКАЯ ФЕДЕРАЦИЯ

РОССИЙСКАЯ ФЕДЕРАЦИЯ

ООО "АНДРЕАС ШТИЛЬ МАРКЕТИНГ"  
наб. Обводного канала, дом 60, литера А,  
помещ. 1-Н, офис 200  
192007 Санкт-Петербург, Россия  
Горячая линия: +7 800 4444 180  
Эл. почта: [info@stihl.ru](mailto:info@stihl.ru)

УКРАИНА

ТОВ «Андреас Штіль»  
вул. Антонова 10, с. Чайки  
08135 Київська обл., Україна  
Телефон: +38 044 393-35-30



Факс: +380 044 393-35-70  
 Горячая линия: +38 0800 501 930  
 E-mail: info@stihl.ua

### **Представительства STIHL**

#### **БЕЛАРУСЬ**

Представительство  
 ANDREAS STIHL AG & Co. KG  
 ул. К. Цеткин, 51-11а  
 220004 Минск, Беларусь  
 Горячая линия: +375 17 200 23 76

#### **КАЗАХСТАН**

Представительство  
 ANDREAS STIHL AG & Co. KG  
 ул. Шагабутдинова, 125А, оф. 2  
 050026 Алматы, Казахстан  
 Горячая линия: +7 727 225 55 17

#### **Импортеры STIHL**

#### **РОССИЙСКАЯ ФЕДЕРАЦИЯ**

ООО "ШТИЛЬ ЗЮДВЕСТ"  
 350000, Российская Федерация,  
 г. Краснодар, ул. Западный обход, д. 36/1

ООО "ФЛАГМАН"  
 194292, Российская Федерация,  
 г. Санкт-Петербург, 3-ий Верхний переулок, д.  
 16 литер А, помещение 38

ООО "ПРОГРЕСС"  
 107113, Российская Федерация,  
 г. Москва, ул. Маленковская, д. 32, стр. 2

ООО "АРНАУ"  
 236006, Российская Федерация,  
 г. Калининград, Московский проспект, д. 253,  
 офис 4

ООО "ИНКОР"  
 610030, Российская Федерация,  
 г. Киров, ул. Павла Корчагина, д. 1Б

ООО "ОПТИМА"  
 620030, Российская Федерация,  
 г. Екатеринбург, ул. Карьерная д. 2, Помеще-  
 ние 1

ООО "ТЕХНОТОРГ"  
 660112, Российская Федерация,  
 г. Красноярск, ул. Парашютная, д. 15

ООО "ЛЕСОТЕХНИКА"  
 664540, Российская Федерация,  
 с. Хомутово, ул. Чапаева, д. 1, оф. 39

#### **УКРАИНА**

ТОВ «Андреас Штіль»  
 вул. Антонова 10, с. Чайки  
 08135 Київська обл., Україна

#### **БЕЛАРУСЬ**

ООО «ПИЛАКОС»  
 ул. Тимирязева 121/4 офис 6  
 220020 Минск, Беларусь

УП «Беллесэкспорт»  
 ул. Скрыганова 6.403  
 220073 Минск, Беларусь

#### **КАЗАХСТАН и КЫРГЫЗСТАН**

ИП «ВОРОНИНА Д.И.»  
 пр. Райымбека 312  
 050005 Алматы, Казахстан

#### **АРМЕНИЯ**

ООО «ЮНИТУЛЗ»  
 ул. Г. Парпеци 22  
 0002 Ереван, Армения





[www.stihl.com](http://www.stihl.com)



0458-809-4921-B



0458-809-4921-B